

**C**

SL. No. : P

ಒಟ್ಟು ಪ್ರಶ್ನೆಗಳ ಸಂಖ್ಯೆ : 50 ]

Total No. of Questions : 50 ]

ಸಂಕೇತ ಸಂಖ್ಯೆ : **81-K****CCE PF  
REVISED**

[ ಒಟ್ಟು ಮುದ್ರಿತ ಪುಟಗಳ ಸಂಖ್ಯೆ : 12

[ Total No. of Printed Pages : 12

**Code No. : 81-K**ಇಲ್ಲಿಂದ  
ಕತ್ತರಿಸಿ**ವಿಷಯ : ಗಣಿತ****Subject : MATHEMATICS****(ಕನ್ನಡ ಭಾಷಾಂತರ / Kannada Version)****(ಹೊಸ ಪಠ್ಯಕ್ರಮ / New Syllabus)****(ಖಾಸಗಿ ಅಭ್ಯರ್ಥಿ / Private Fresh)**

ದಿನಾಂಕ : 25. 03. 2019 ]

[ Date : 25. 03. 2019

ಸಮಯ : ಬೆಳಿಗ್ಗೆ 9-30 ರಿಂದ ಮಧ್ಯಾಹ್ನ 12-45 ರವರೆಗೆ ]

[ Time : 9-30 A.M. to 12-45 P.M.

ಗರಿಷ್ಠ ಅಂಕಗಳು : 100 ]

[ Max. Marks : 100

**ಪರೀಕ್ಷಾರ್ಥಿಗಾಗಿ ಸಾಮಾನ್ಯ ಸೂಚನೆಗಳು :**

1. ಈ ಪ್ರಶ್ನೆಪತ್ರಿಕೆಯು 50 ವಸ್ತುನಿಷ್ಠ ಮತ್ತು ವಿಷಯನಿಷ್ಠ ಮಾದರಿಯ ಪ್ರಶ್ನೆಗಳನ್ನು ಹೊಂದಿದೆ.
2. ಈ ಪ್ರಶ್ನೆಪತ್ರಿಕೆಯನ್ನು ಹಿಮ್ಮುಖ ಜಾಕೆಟ್ ಮೂಲಕ ಮೊಹರು (ಸೀಲ್) ಮಾಡಲಾಗಿದೆ. ಪರೀಕ್ಷೆ ಪ್ರಾರಂಭವಾಗುವ ಸಮಯಕ್ಕೆ ನಿಮ್ಮ ಪ್ರಶ್ನೆಪತ್ರಿಕೆಯ ಬಲಬದಿ ಪಾರ್ಶ್ವವನ್ನು ಕತ್ತರಿಸಿ, ಪ್ರಶ್ನೆಪತ್ರಿಕೆಯಲ್ಲಿ ಎಲ್ಲಾ ಪುಟಗಳು ಇವೆಯೇ ಎಂದು ಪರೀಕ್ಷಿಸಿಕೊಳ್ಳಿ.
3. ವಸ್ತುನಿಷ್ಠ ಮತ್ತು ವಿಷಯನಿಷ್ಠ ಮಾದರಿಯ ಪ್ರಶ್ನೆಗಳಿಗೆ ಕೊಟ್ಟಿರುವ ಸೂಚನೆಗಳನ್ನು ಪಾಲಿಸಿ.
4. ಬಲ ಭಾಗದಲ್ಲಿ ಕೊಟ್ಟಿರುವ ಅಂಕಗಳು ಪ್ರಶ್ನೆಗಳಿಗಿರುವ ಪೂರ್ಣ ಅಂಕಗಳನ್ನು ತೋರಿಸುತ್ತದೆ.
5. ಪ್ರಶ್ನೆಪತ್ರಿಕೆಯನ್ನು ಓದಿಕೊಳ್ಳಲು 15 ನಿಮಿಷಗಳ ಕಾಲಾವಕಾಶವು ಸೇರಿದಂತೆ, ಉತ್ತರಿಸಲು ನಿಗದಿಪಡಿಸಲಾದ ಸಮಯವನ್ನು ಪ್ರಶ್ನೆಪತ್ರಿಕೆಯ ಮೇಲ್ಭಾಗದಲ್ಲಿ ನೀಡಲಾಗಿದೆ.

**TEAR HERE TO OPEN THE QUESTION PAPER**

ಪ್ರಶ್ನೆಪತ್ರಿಕೆಯನ್ನು ತೆರೆಯಲು ಇಲ್ಲಿ ಕತ್ತರಿಸಿ

Tear here

**PF (C) - 605**

[ Turn over

- I. ಈ ಕೆಳಗಿನ ಪ್ರಶ್ನೆಗಳಿಗೆ ಅಥವಾ ಅಪೂರ್ಣ ಹೇಳಿಕೆಗಳಿಗೆ ನಾಲ್ಕು ಪರ್ಯಾಯ ಉತ್ತರಗಳನ್ನು ನೀಡಲಾಗಿದೆ. ಅವುಗಳಲ್ಲಿ ಸೂಕ್ತವಾದ ಉತ್ತರವನ್ನು ಆರಿಸಿ, ಕ್ರಮಾಕ್ಷರದೊಡನೆ ಪೂರ್ಣ ಉತ್ತರವನ್ನು ಬರೆಯಿರಿ :

$$8 \times 1 = 8$$

1. ಒಂದು ಸಮಾಂತರ ಶ್ರೇಣಿಯ  $n$ ನೇ ಪದ  $a_n = 24 - 3n$  ಆದಾಗ, ಆ ಶ್ರೇಣಿಯ 2ನೇ ಪದವು
 

(A) 18	(B) 15
(C) 0	(D) 2
2.  $2x + 3y - 9 = 0$  ಮತ್ತು  $4x + 6y - 18 = 0$  ಸಮೀಕರಣಗಳನ್ನು ಪ್ರತಿನಿಧಿಸುವ ರೇಖೆಗಳು
 

(A) ಛೇದಿಸುವ ರೇಖೆಗಳು	(B) ಪರಸ್ಪರ ಲಂಬ ರೇಖೆಗಳು
(C) ಸಮಾಂತರ ರೇಖೆಗಳು	(D) ಐಕ್ಯವಾಗುವ ರೇಖೆಗಳು
3. ಒಂದು ವೃತ್ತದ ಎರಡು ಬಿಂದುಗಳ ಮೂಲಕ ಹಾದು ಹೋಗುವ ಸರಳ ರೇಖೆಯು
 

(A) ಜ್ಯಾ	(B) ವೃತ್ತ ಭೇದಕ
(C) ವೃತ್ತ ಸ್ಪರ್ಶಕ	(D) ತ್ರಿಜ್ಯ
4. ಒಂದು ವೃತ್ತದ ವಿಸ್ತೀರ್ಣವು  $49\pi$  ಚದರ ಮಾನಗಳು ಆದರೆ, ಅದರ ಪರಿಧಿಯು
 

(A) $7\pi$ ಮಾನಗಳು	(B) $9\pi$ ಮಾನಗಳು
(C) $14\pi$ ಮಾನಗಳು	(D) $49\pi$ ಮಾನಗಳು
5. ಎರಡು ಅನುಕ್ರಮ ಧನಪೂರ್ಣಾಂಕಗಳ ಗುಣಲಬ್ಧ 30. ಇದರ ಬೈಜಿಕರೂಪ
 

(A) $x(x + 2) = 30$	(B) $x(x - 2) = 30$
(C) $x(x - 3) = 30$	(D) $x(x + 1) = 30$
6. ಯಾವುದೇ ಎರಡು ಧನಪೂರ್ಣಾಂಕ 'a' ಮತ್ತು 'b' ಗಳಿಗೆ ಮ.ಸಾ.ಅ. (a, b)  $\times$  ಲ.ಸಾ.ಅ. (a, b) ಇದಕ್ಕೆ ಸಮನಾದದ್ದು
 

(A) $a + b$	(B) $a - b$
(C) $a \times b$	(D) $a \div b$

7.  $\cos 48^\circ - \sin 42^\circ$  ಯ ಬೆಲೆಯು

- (A) 0 (B)  $\frac{1}{4}$   
 (C)  $\frac{1}{2}$  (D) 1

8.  $P(A) = 0.05$  ಆದರೆ,  $P(\bar{A})$  ಯು

- (A) 0.59 (B) 0.95  
 (C) 1 (D) 1.05

II. ಈ ಕೆಳಗಿನವುಗಳನ್ನು ಉತ್ತರಿಸಿ :

6 × 1 = 6

9. ಕೊಟ್ಟಿರುವ ನಕ್ಷೆಯು ಎರಡು ಚರಾಕ್ಷರಗಳಿರುವ ಸಮೀಕರಣಗಳನ್ನು ಸೂಚಿಸಿದರೆ ಈ ರೇಖಾತ್ಮಕ ಸಮೀಕರಣಗಳಿಗೆ ಎಷ್ಟು ಪರಿಹಾರಗಳಿವೆ ಎಂದು ಬರೆಯಿರಿ.

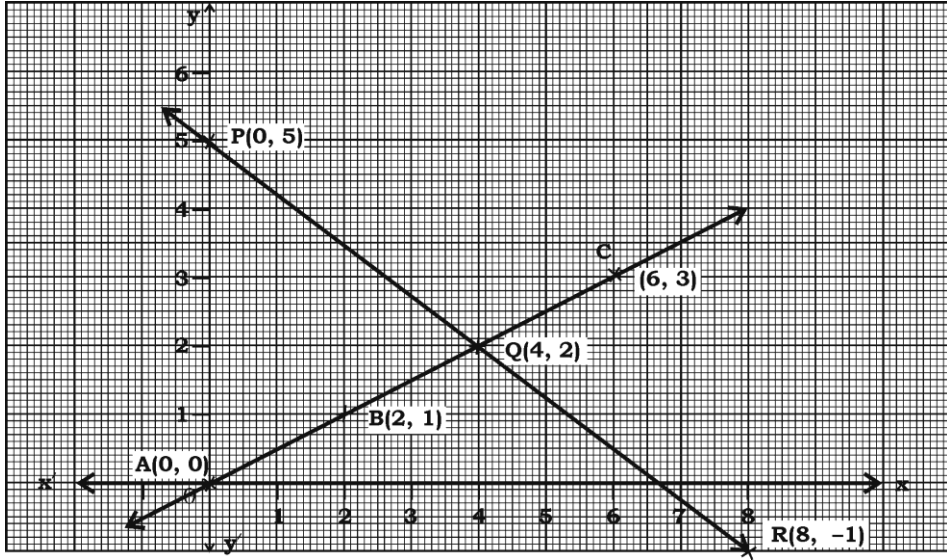

10.  $17 = 6 \times 2 + 5$  ಇದನ್ನು ಯೂಕ್ಲಿಡ್‌ನ ಭಾಗಾಕಾರ ಅನುಪ್ರಮೇಯ  $a = bq + r$  ಗೆ ಹೋಲಿಸಿದಾಗ ಶೇಷವನ್ನು ಸೂಚಿಸುವ ಸಂಖ್ಯೆ ಯಾವುದು ?

11.  $P(x) = x^2 - 3$  ಬಹುಪದೋಕ್ತಿಯ ಶೂನ್ಯತೆಗಳನ್ನು ಕಂಡುಹಿಡಿಯಿರಿ.

12.  $P(x) = 2x^2 - x^3 + 5$  ಬಹುಪದೋಕ್ತಿಯ ಮಹತ್ತಮ ಘಾತ (ಡಿಗ್ರಿ) ಬರೆಯಿರಿ.

13.  $2x^2 - 4x + 3 = 0$  ವರ್ಗಸಮೀಕರಣದ ಶೋಧಕದ ಬೆಲೆಯನ್ನು ಕಂಡುಹಿಡಿಯಿರಿ.

14. ಶಂಕುವಿನ ಭಿನ್ನಕದ ಪಾರ್ಶ್ವ ಮೇಲ್ಮೈ ವಿಸ್ತೀರ್ಣ ಕಂಡುಹಿಡಿಯುವ ಸೂತ್ರ ಬರೆಯಿರಿ.

III. ಈ ಕೆಳಗಿನವುಗಳನ್ನು ಉತ್ತರಿಸಿ :

15.  $2 + 7 + 12 + \dots$  ಈ ಸಮಾಂತರ ಶ್ರೇಣಿಯ ಮೊದಲ 20 ಪದಗಳ ಮೊತ್ತವನ್ನು ಸೂಕ್ತವಾದ ಸೂತ್ರದ ಸಹಾಯದಿಂದ ಕಂಡುಹಿಡಿಯಿರಿ. 2
16.  $\Delta ABC$  ಯಲ್ಲಿ  $AD \perp BC$  ಮತ್ತು  $AD^2 = BD \times CD$  ಆಗಿದೆ. ಹಾಗಾದರೆ  $AB^2 + AC^2 = (BD + CD)^2$  ಎಂದು ಸಾಧಿಸಿ. 2

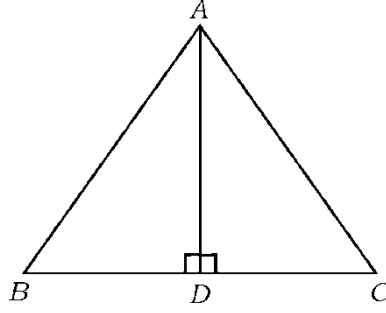

17.  $\Delta ABC$  ಯಲ್ಲಿ  $DE \parallel BC$ .  $AD = 5$  ಸೆ.ಮೀ.,  $BD = 7$  ಸೆ.ಮೀ. ಮತ್ತು  $AC = 18$  ಸೆ.ಮೀ. ಗಳಾದರೆ  $AE$  ಯನ್ನು ಕಂಡುಹಿಡಿಯಿರಿ. 2

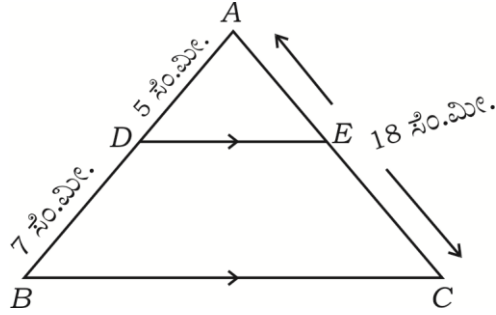

ಅಥವಾ

ಕೊಟ್ಟಿರುವ ಚಿತ್ರದಲ್ಲಿ  $PQ \parallel RS$  ಆದರೆ,  $\Delta POQ \sim \Delta SOR$  ಎಂದು ಸಾಧಿಸಿ.

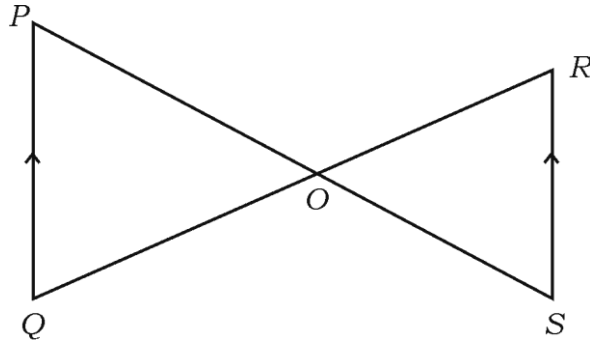

18. ಈ ಕೆಳಗಿನ ರೇಖಾತ್ಮಕ ಸಮೀಕರಣಗಳ ಜೋಡಿಗಳನ್ನು ಸೂಕ್ತ ವಿಧಾನದಿಂದ ಬಿಡಿಸಿ : 2

$$x + y = 5$$

$$2x - 3y = 5$$

19. ಚಿತ್ರದಲ್ಲಿ ತೋರಿಸಿರುವಂತೆ ABCD ಚೌಕದ ಬಾಹುವಿನ ಉದ್ದ 14 ಸೆ.ಮೀ. ಪ್ರತಿ ವೃತ್ತವು ಉಳಿದ ಮೂರು ವೃತ್ತಗಳಲ್ಲಿ ಎರಡನ್ನು ಬಾಹ್ಯವಾಗಿ ಸ್ಪರ್ಶಿಸುವಂತೆ A, B, C ಮತ್ತು D ಕೇಂದ್ರವಾಗಿರುವ ನಾಲ್ಕು ಸರ್ವಸಮ ವೃತ್ತಗಳನ್ನು ಎಳೆದಿದೆ. ಛಾಯೆಗೊಳಿಸಿದ ಭಾಗದ ವಿಸ್ತೀರ್ಣವನ್ನು ಕಂಡುಹಿಡಿಯಿರಿ. 2

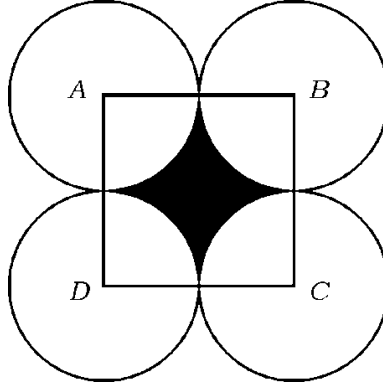

20. 4 ಸೆ.ಮೀ. ತ್ರಿಜ್ಯವಿರುವ ವೃತ್ತ ರಚಿಸಿ ಮತ್ತು ಸ್ಪರ್ಶಕಗಳ ನಡುವಿನ ಕೋನ  $60^\circ$  ಇರುವಂತೆ ವೃತ್ತಕ್ಕೆ ಒಂದು ಜೊತೆ ಸ್ಪರ್ಶಕಗಳನ್ನು ರಚಿಸಿ. 2
21. A ( 4, - 3 ) ಮತ್ತು B ( 8, 5 ) ಬಿಂದುಗಳನ್ನು ಸೇರಿಸುವ ರೇಖಾಖಂಡವನ್ನು ಅಂತರಿಕವಾಗಿ 3 : 1 ಅನುಪಾತದಲ್ಲಿ ವಿಭಾಗಿಸುವ ಬಿಂದುವಿನ ನಿರ್ದೇಶಾಂಕಗಳನ್ನು ಕಂಡುಹಿಡಿಯಿರಿ. 2
22.  $3 + \sqrt{5}$  ನ್ನು ಅಭಾಗಲಬ್ಧ ಸಂಖ್ಯೆ ಎಂದು ಸಾಧಿಸಿ. 2
23.  $P ( x ) = ax^2 + bx + c$  ವರ್ಗ ಬಹುಪದೋಕ್ತಿಯ ಶೂನ್ಯಗಳ ಮೊತ್ತ - 3 ಮತ್ತು ಗುಣಲಬ್ಧ 2 ಆದರೆ,  $b + c = 5a$  ಎಂದು ಸಾಧಿಸಿ. 2
24.  $P ( x ) = 3x^3 + x^2 + 2x + 5$  ನ್ನು  $g ( x ) = x^2 + 2x + 1$  ರಿಂದ ಭಾಗಿಸಿದಾಗ ದೊರಕುವ ಭಾಗಲಬ್ಧ ಮತ್ತು ಶೇಷವನ್ನು ಕಂಡುಹಿಡಿಯಿರಿ. 2

25.  $2x^2 - 5x + 3 = 0$  ಸಮೀಕರಣವನ್ನು ಸೂತ್ರದ ಸಹಾಯದಿಂದ ಬಿಡಿಸಿ. 2
26. ಒಂದು ಆಯತಾಕಾರದ ಜಮೀನಿನ ಉದ್ದವು ಅದರ ಅಗಲದ ಮೂರರಷ್ಟಿದೆ. ಜಮೀನಿನ ವಿಸ್ತೀರ್ಣವು 147 ಚದರ ಮೀಟರ್‌ಗಳಾದರೆ ಅದರ ಉದ್ದ ಮತ್ತು ಅಗಲವನ್ನು ಕಂಡುಹಿಡಿಯಿರಿ. 2
27.  $\sin \theta = \frac{12}{13}$  ಆದರೆ,  $\cos \theta$  ಮತ್ತು  $\tan \theta$  ಗಳ ಬೆಲೆಯನ್ನು ಕಂಡುಹಿಡಿಯಿರಿ. 2

### ಅಥವಾ

$\sqrt{3} \tan \theta = 1$  ಮತ್ತು 'θ' ಲಘುಕೋನವಾದಾಗ  $\sin 3\theta + \cos 2\theta$  ಬೆಲೆ ಕಂಡುಹಿಡಿಯಿರಿ.

28.  $\left( \frac{1 + \cos \theta}{1 - \cos \theta} \right) = (\operatorname{cosec} \theta + \cot \theta)^2$  ಎಂದು ಸಾಧಿಸಿ. 2
29. ಮುಖಗಳ ಮೇಲೆ 1 ರಿಂದ 6 ಸಂಖ್ಯೆಗಳನ್ನು ಬರೆದಿರುವ ಒಂದು ಘನಾಕೃತಿಯ ದಾಳವನ್ನು ಎರಡು ಬಾರಿ ಉರುಳಿಸಲಾಗಿದೆ. ಹಾಗಾದರೆ ಮುಖಗಳ ಮೇಲಿನ ಸಂಖ್ಯೆಗಳ ಮೊತ್ತ 10 ಬರುವ ಸಂಭವನೀಯತೆಯನ್ನು ಕಂಡುಹಿಡಿಯಿರಿ. 2
30. ಶಂಕುವಿನ ಭಿನ್ನಕ ರೂಪದ ಕಸದ ಬುಟ್ಟಿಯ ವೃತ್ತಾಕಾರದ ಎರಡು ಬದಿಯ ತ್ರಿಜ್ಯಗಳು ಕ್ರಮವಾಗಿ 15 ಸೆ.ಮೀ. ಮತ್ತು 8 ಸೆ.ಮೀ. ಆಗಿದೆ. ಇದರ ಆಳವು 63 ಸೆ.ಮೀ.ನಷ್ಟಿದ್ದರೆ, ಕಸದ ಬುಟ್ಟಿಯ ಘನಫಲವನ್ನು ಕಂಡುಹಿಡಿಯಿರಿ. 2
31.  $x$ , 13,  $y$  ಮತ್ತು 3 ಸಮಾಂತರ ಶ್ರೇಣಿಯಲ್ಲಿದ್ದರೆ  $x$  ಮತ್ತು  $y$  ಬೆಲೆಯನ್ನು ಕಂಡುಹಿಡಿಯಿರಿ. 2
32.  $\Delta PQR$  ನಲ್ಲಿ  $E$  ಮತ್ತು  $F$  ಗಳು ಕ್ರಮವಾಗಿ  $PQ$  ಮತ್ತು  $PR$  ಗಳ ಮೇಲಿನ ಬಿಂದುಗಳು.  $PE = 1$  ಸೆ.ಮೀ.,  $QE = 2$  ಸೆ.ಮೀ.,  $PF = 3$  ಸೆ.ಮೀ. ಮತ್ತು  $RF = 6$  ಸೆ.ಮೀ. ಆದರೆ,  $EF \parallel QR$  ಎಂದು ತೋರಿಸಿ. 2

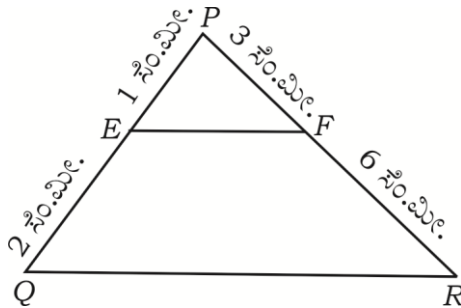

33. 6 ಮತ್ತು 20 ರ ಲ.ಸಾ.ಅ. ಮತ್ತು ಮ.ಸಾ.ಅ.ವನ್ನು ಕಂಡುಹಿಡಿಯಿರಿ. 2
34. 3 ಸೆಂ.ಮೀ. ತ್ರಿಜ್ಯದ ಒಂದು ವೃತ್ತಕ್ಕೆ ಅದರ ಕೇಂದ್ರದಿಂದ 5 ಸೆಂ.ಮೀ. ದೂರದ ಒಂದು ಬಿಂದುವಿನಿಂದ ಒಂದು ಸ್ಪರ್ಶಕವನ್ನು ರಚಿಸಿ. 2
35. 21 ಸೆಂ.ಮೀ. ತ್ರಿಜ್ಯವಿರುವ ಒಂದು ವೃತ್ತದಲ್ಲಿ ಒಂದು ವೃತ್ತ ಕಂಸ ವೃತ್ತ ಕೇಂದ್ರದಲ್ಲಿ  $60^\circ$  ಕೋನವನ್ನು ಉಂಟು ಮಾಡಿದರೆ ಕಂಸದ ಉದ್ದವನ್ನು ಕಂಡುಹಿಡಿಯಿರಿ. 2
36.  $(x - 2)^2 + 1 = 2x + 3$  ಸಮೀಕರಣವನ್ನು ಅದರ ಆದರ್ಶ ರೂಪದಲ್ಲಿ ಬರೆಯಿರಿ. 2
37. ಖಚಿತ ಘಟನೆ ಮತ್ತು ಅಸಂಭವ ಘಟನೆಯ ಸಂಭವನೀಯತೆಯನ್ನು ಬರೆಯಿರಿ. 2
38. ತ್ರಿಜ್ಯ 4 ಸೆಂ.ಮೀ. ಮತ್ತು ಕೋನವು  $45^\circ$  ಇರುವ ತ್ರಿಜ್ಯಾಂತರ ಖಂಡದ ವಿಸ್ತೀರ್ಣವನ್ನು ಕಂಡುಹಿಡಿಯಿರಿ. ( $\pi = 3.14$  ಎಂದು ಬಳಸಿ). 2

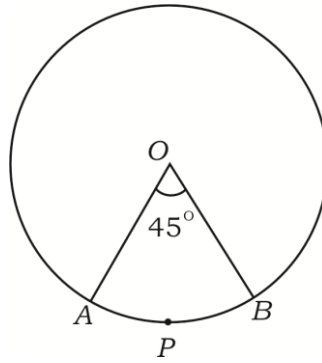

39. ಮೂಲಬಿಂದುವಿನಿಂದ (3, 4) ಬಿಂದುವಿಗಿರುವ ದೂರವನ್ನು ಕಂಡುಹಿಡಿಯಿರಿ. 2
40. ಎರಡು ನಾಣ್ಯಗಳನ್ನು ಜೊತೆಯಾಗಿ ಚಿಮ್ಮಲಾಗಿದೆ. ಕನಿಷ್ಠ ಒಂದು ಶಿರವನ್ನು ಪಡೆಯುವ ಸಂಭವನೀಯತೆಯನ್ನು ಕಂಡುಹಿಡಿಯಿರಿ. 2

IV. ಈ ಕೆಳಗಿನವುಗಳನ್ನು ಉತ್ತರಿಸಿ :

41. “ಬಾಹ್ಯ ಬಿಂದುವಿನಿಂದ ವೃತ್ತಕ್ಕೆ ಎಳೆದ ಸ್ಪರ್ಶಕಗಳ ಉದ್ದವು ಸಮನಾಗಿರುತ್ತದೆ.” ಎಂದು ಸಾಧಿಸಿ. 3

ಅಥವಾ

ಚಿತ್ರದಲ್ಲಿ ತೋರಿಸಿರುವಂತೆ ‘O’ ವೃತ್ತಕೇಂದ್ರ ಹೊಂದಿರುವ ಒಂದು ವೃತ್ತಕ್ಕೆ PQ ಮತ್ತು RS ಸಮಾಂತರ ಸ್ಪರ್ಶಕಗಳಾಗಿವೆ ಮತ್ತು ಸ್ಪರ್ಶಬಿಂದು ‘C’ ನಲ್ಲಿ ಎಳೆದ ಮತ್ತೊಂದು ಸ್ಪರ್ಶಕ AB ಯು PQ ನ್ನು ‘A’ ಬಿಂದುವಿನಲ್ಲಿ ಮತ್ತು RS ನ್ನು ‘B’ ಬಿಂದುವಿನಲ್ಲಿ ಛೇದಿಸುತ್ತದೆ. ಹಾಗಾದರೆ  $\angle AOB = 90^\circ$  ಎಂದು ಸಾಧಿಸಿ.

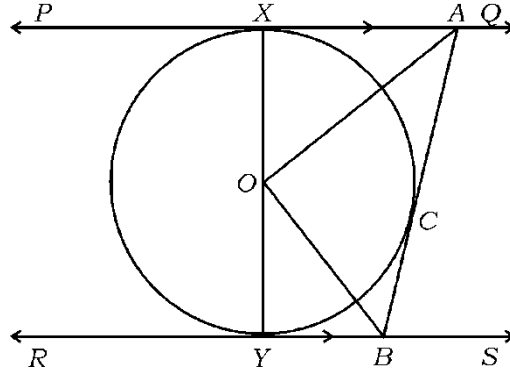

42. ಈ ಕೆಳಗಿನ ಆವೃತ್ತಿ ವಿತರಣಾ ಕೋಷ್ಟಕಕ್ಕೆ ಮಧ್ಯಾಂಕವನ್ನು ಕಂಡುಹಿಡಿಯಿರಿ :

3

ವರ್ಗಾಂತರ	ಆವೃತ್ತಿ ( $f_i$ )
1 — 4	6
4 — 7	30
7 — 10	40
10 — 13	16
13 — 16	4
16 — 19	4

$$\Sigma f_i = 100$$

ಅಥವಾ



ಈ ಕೆಳಗಿನ ಆವೃತ್ತಿ ವಿತರಣಾ ಕೋಷ್ಟಕಕ್ಕೆ ಬಹುಲಕವನ್ನು ಕಂಡುಹಿಡಿಯಿರಿ :

ವರ್ಗಾಂತರ	ಆವೃತ್ತಿ ( $f_i$ )
10 — 25	2
25 — 40	3
40 — 55	7
55 — 70	6
70 — 85	6
85 — 100	6

$$\Sigma f_i = 30$$

43. ಒಂದು ತರಗತಿಯ 35 ವಿದ್ಯಾರ್ಥಿಗಳ ತೂಕಗಳು ಅವರ ವೈದ್ಯಕೀಯ ತಪಾಸಣೆಯ ಸಂದರ್ಭದಲ್ಲಿ ಈ ಕೆಳಗಿನಂತೆ ದಾಖಲಾದವು. ಈ ದತ್ತಾಂಶಗಳಿಗೆ 'ಕಡಿಮೆ ವಿಧಾನ'ದ ಓಜೀವ್ ರಚಿಸಿ : 3

ತೂಕಗಳು (ಕೆ.ಜಿ. ಗಳಲ್ಲಿ)	ವಿದ್ಯಾರ್ಥಿಗಳ ಸಂಖ್ಯೆ
38 ಕ್ಕಿಂತ ಕಡಿಮೆ	0
40 ಕ್ಕಿಂತ ಕಡಿಮೆ	3
42 ಕ್ಕಿಂತ ಕಡಿಮೆ	5
44 ಕ್ಕಿಂತ ಕಡಿಮೆ	9
46 ಕ್ಕಿಂತ ಕಡಿಮೆ	14
48 ಕ್ಕಿಂತ ಕಡಿಮೆ	28
50 ಕ್ಕಿಂತ ಕಡಿಮೆ	32
52 ಕ್ಕಿಂತ ಕಡಿಮೆ	35

44. ಒಂದು ಸಮಾಂತರ ಶ್ರೇಣಿಯ ಏಳನೇ ಪದವು ಅದರ ಎರಡನೇ ಪದದ ನಾಲ್ಕರಷ್ಟಿದೆ. ಹಾಗೂ ಶ್ರೇಣಿಯ ಹನ್ನೆರಡನೇ ಪದವು ನಾಲ್ಕನೇ ಪದದ ಮೂರರಷ್ಟಕ್ಕಿಂತ 2 ಹೆಚ್ಚಾಗಿದೆ. ಹಾಗಾದರೆ ಆ ಶ್ರೇಣಿಯನ್ನು ಕಂಡುಹಿಡಿಯಿರಿ. 3

ಅಥವಾ

ಒಂದು ರೇಖಾಖಂಡವನ್ನು ಸಮಾಂತರ ಶ್ರೇಣಿಯಲ್ಲಿರುವಂತೆ ನಾಲ್ಕು ಭಾಗಗಳಾಗಿ ವಿಭಾಗಿಸಿದೆ. ಇವುಗಳಲ್ಲಿ ಮೂರನೇ ಮತ್ತು ನಾಲ್ಕನೇ ಭಾಗದ ಉದ್ದಗಳ ಮೊತ್ತವು ಮೊದಲೆರಡು ಭಾಗಗಳ ಉದ್ದಗಳ ಮೊತ್ತದ ಮೂರರಷ್ಟಿದೆ. ನಾಲ್ಕನೇ ಭಾಗದ ಉದ್ದವು 14 ಸೆ.ಮೀ. ಗಳಾದರೆ. ಆ ರೇಖಾ ಖಂಡದ ಉದ್ದವನ್ನು ಕಂಡುಹಿಡಿಯಿರಿ.

45.  $A (-3, 2)$ ,  $B (-1, -4)$  ಮತ್ತು  $C (5, 2)$   $\Delta ABC$  ಯ ಶೃಂಗ ಬಿಂದುಗಳಾಗಿವೆ.  $M$  ಮತ್ತು  $N$  ಗಳು ಕ್ರಮವಾಗಿ  $AB$  ಮತ್ತು  $AC$  ಗಳ ಮಧ್ಯಬಿಂದುಗಳಾದರೆ  $2 MN = BC$  ಎಂದು ತೋರಿಸಿ. 3

### ಅಥವಾ

$A (-5, -1)$ ,  $B (3, -5)$  ಮತ್ತು  $C (5, 2)$  ಶೃಂಗ ಬಿಂದುಗಳನ್ನು ಹೊಂದಿರುವ ತ್ರಿಭುಜದ ವಿಸ್ತೀರ್ಣವು ಅದೇ  $ABC$  ತ್ರಿಭುಜದ ಬಾಹುಗಳ ಮಧ್ಯಬಿಂದುಗಳನ್ನು ಸೇರಿಸಿದಾಗ ಉಂಟಾದ ತ್ರಿಭುಜದ ವಿಸ್ತೀರ್ಣದ ನಾಲ್ಕರಷ್ಟಿದೆ ಎಂದು ಸಾಧಿಸಿ.

46. 5 ಸೆ.ಮೀ., 6 ಸೆ.ಮೀ. ಮತ್ತು 7 ಸೆ.ಮೀ. ಬಾಹುಗಳಿರುವ ಒಂದು ತ್ರಿಭುಜವನ್ನು ರಚಿಸಿ ನಂತರ ಮತ್ತೊಂದು ತ್ರಿಭುಜವನ್ನು, ಅದರ ಪ್ರತಿಯೊಂದು ಬಾಹುವು ಮೊದಲು ರಚಿಸಿದ ತ್ರಿಭುಜದ ಅನುರೂಪ ಬಾಹುಗಳ  $\frac{7}{5}$  ರಷ್ಟಿರುವಂತೆ ರಚಿಸಿ. 3

### V. ಈ ಕೆಳಗಿನ ಪ್ರಶ್ನೆಗಳಿಗೆ ಉತ್ತರಿಸಿ :

47. ಕೊಟ್ಟಿರುವ ರೇಖಾತ್ಮಕ ಸಮೀಕರಣಗಳ ಜೋಡಿಗೆ ನಕ್ಷೆಯ ವಿಧಾನದಿಂದ ಪರಿಹಾರವನ್ನು ಕಂಡುಹಿಡಿಯಿರಿ : 4

$$2x + y = 6$$

$$2x - y = 2$$

48. ಗೋಪುರದ ಪಾದದಿಂದ 4 ಮೀ. ಮತ್ತು 9 ಮೀ. ದೂರದಲ್ಲಿ ಗೋಪುರದ ಬದಿಗೆ ಒಂದೇ ಸರಳ ರೇಖೆಯ ಮೇಲಿರುವ ಎರಡು ಬಿಂದುಗಳಿಂದ ಗೋಪುರದ ಮೇಲ್ತುದಿಗೆ ಉಂಟಾಗುವ ಉನ್ನತ ಕೋನಗಳು ಪರಸ್ಪರ ಪೂರಕಗಳಾಗಿವೆ. ಹಾಗಾದರೆ ಗೋಪುರದ ಎತ್ತರವನ್ನು ಕಂಡುಹಿಡಿಯಿರಿ. 4

49. ಲೋಹದ ಹಾಳೆಯಿಂದ ತಯಾರಿಸಿದ ಒಂದು ನೇರ ಸಿಲಿಂಡರ್ ಆಕೃತಿಯ ಪಾತ್ರೆಯ ತಳಭಾಗವನ್ನು ಚಿತ್ರದಲ್ಲಿ ತೋರಿಸಿರುವಂತೆ ಒಂದು ಶಂಕು ಆಕೃತಿಯ ಲೋಹದ ಪಾತ್ರೆಯಿಂದ ಸಂಪೂರ್ಣವಾಗಿ ಮುಚ್ಚಲಾಗಿದೆ. ಸಿಲಿಂಡರ್‌ನ ವೃತ್ತ ಪಾದದ ತ್ರಿಜ್ಯ ಮತ್ತು ಶಂಕುವಿನ ವೃತ್ತ ಪಾದ ತ್ರಿಜ್ಯ 7 ಸೆ.ಮೀ.ಗೆ ಸಮನಾಗಿದೆ. ಸಿಲಿಂಡರ್‌ನ ಎತ್ತರ 20 ಸೆ.ಮೀ. ಮತ್ತು ಶಂಕುವಿನ ಎತ್ತರ 3 ಸೆ.ಮೀ. ಆಗಿದೆ. ಈ ಪಾತ್ರೆಯಲ್ಲಿ ಸಂಪೂರ್ಣವಾಗಿ ಹಾಲನ್ನು ತುಂಬಲು ಒಂದು ಲೀಟರ್ ಹಾಲಿಗೆ ರೂ 20 ರಂತೆ ಎಷ್ಟು ಹಣ ಬೇಕಾಗುತ್ತದೆ ಎಂದು ಕಂಡುಹಿಡಿಯಿರಿ. 4

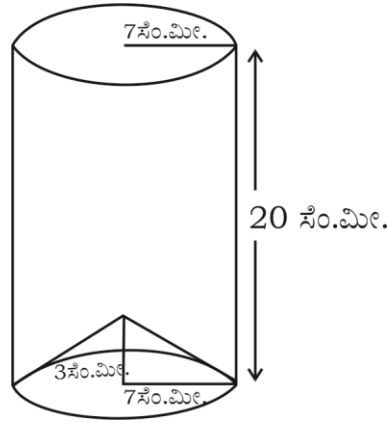

### ಅಥವಾ

- ತ್ರಿಜ್ಯವು 14 ಸೆ.ಮೀ. ಇರುವ ಒಂದು ಅರ್ಧಗೋಳಾಕೃತಿಯ ಪಾತ್ರೆಯಲ್ಲಿ ಪೂರ್ಣವಾಗಿ ಮರಳನ್ನು ತುಂಬಿದೆ. ಈ ಮರಳನ್ನು ಸಮತಟ್ಟಾದ ನೆಲದ ಮೇಲೆ ಸುರಿದಾಗ ಆ ಮರಳಿನ ರಾಶಿಯು ಶಂಕುವಿನ ಆಕೃತಿಯಾಗುತ್ತದೆ. ಈ ಶಂಕು ಆಕೃತಿಯ ಮರಳಿನ ರಾಶಿಯ ಎತ್ತರವು 7 ಸೆ.ಮೀ. ಆದಾಗ ಶಂಕುವಿನ ವೃತ್ತ ಪಾದವು ನೆಲದ ಮೇಲಿನ ಎಷ್ಟು ವಿಸ್ತೀರ್ಣವನ್ನು ಆಕ್ರಮಿಸಿಕೊಳ್ಳುತ್ತದೆ ಎಂಬುದನ್ನು ಕಂಡುಹಿಡಿಯಿರಿ.
50. “ಎರಡು ಸಮರೂಪ ತ್ರಿಭುಜಗಳ ವಿಸ್ತೀರ್ಣಗಳ ಅನುಪಾತವು ಅವುಗಳ ಅನುರೂಪ ಬಾಹುಗಳ ವರ್ಗಗಳ ಅನುಪಾತಕ್ಕೆ ಸಮನಾಗಿರುತ್ತದೆ.” ಎಂದು ಸಾಧಿಸಿ. 4

