



Scheme Code	State Code	Year	Centre Code	Roll No.
2	27	13		

**Haryana State Level Talent Search Examination 2012**  
**हरियाणा राज्य स्तरीय प्रतिभा खोज परीक्षा 2012**

**(For students in Class 10<sup>th</sup>)**  
**कक्षा दसवीं में अध्ययनरत विद्यार्थियों के लिए**

**State Council of Educational Research and Training Haryana, Gurgaon**  
**राज्य शैक्षिक अनुसंधान एवं प्रशिक्षण परिषद् हरियाणा, गुड़गाँव**

**Time Allowed : 3 Hours**  
**Maximum Marks : 180**

**समय : 3 घंटे**  
**पूर्णांक : 180**

**Instructions to the Candidates**  
**परीक्षार्थियों के लिए निर्देश**

Read the following instruction carefully before you answer the questions. Answers are to be marked on a **SEPARATE O.M.R. SHEET**

1. Please write your Centre Code No. and Roll No. very clearly (only one digit in one block) as given on your admission card and even zeros appearing in the Centre Code No. and Roll No. are correctly written in the appropriate blocks on O.M.R. sheet.

**Example :**

Scheme Code	State Code	Year	Centre Code	Roll No.
2	27	13	1121	124

प्रश्नों के उत्तर देने से पहले निम्नलिखित निर्देशों को ध्यान से पढ़िए। उत्तर एक अलग ओ.एम.आर शीट पर अंकित करने हैं।

1 अपना केन्द्र कोड नम्बर तथा रोल नम्बर जैसा कि आपके प्रवेश-पत्र में दिया गया है, स्पष्टतया (एक चौखटे में केवल एक अंक) लिखिए। यहाँ तक कि आपके केन्द्र कोड नम्बर तथा रोल नम्बर में आने वाले शून्य के अंक भी ओ.एम.आर. शीट पर सही चौखटे में लिखे जाएँ।

**उदाहरण**

स्कीम कोड	राज्य कोड	वर्ष	केन्द्र कोड	अनुक्रमांक
2	27	13	1121	124

2. This test has two parts. Part I as well as part II consist of 90 questions in each.
3. Each question carries one mark.
4. Since the time allotted to the two parts of this question-paper is very limited, you should make the best use of it by not spending too much time on any question.
5. Extra page has been provided for rough work at the end of question booklet.
6. Do not mark more than one answer of any question on OMR sheet otherwise answer will be cancelled.
7. Avoid cutting or over writing on OMR sheet.
8. Attempt each question, there is no negative marking in this test.

- 2 यह परीक्षा दो भागों में है। प्रत्येक भाग में 90 प्रश्न हैं।
- 3 प्रत्येक प्रश्न का एक अंक है।
- 4 चूंकि इस प्रश्न-पत्र के दोनों भागों के लिए निर्धारित समय सीमित है, इसलिए इसका अधिकतम सदुपयोग कीजिए और किसी प्रश्न पर बहुत समय न लगाइए।
- 5 प्रश्न पुस्तिका के अंत में रफ (Rough) कार्य के लिए अतिरिक्त पृष्ठ दिया गया है।
- 6 ओ.एम.आर. शीट पर किसी भी प्रश्न के एक से अधिक उत्तर मार्क न करें वरना उत्तर निरस्त हो जाएगा।
- 7 ओ.एम.आर. शीट पर कटिंग या ओवर राइटिंग न करें।
- 8 प्रत्येक प्रश्न हल कीजिए, इस परीक्षण में कोई नकारात्मक अंकन नहीं है।

**Note: Do not write anything except the Roll Number and rough work anywhere in the booklet.**

**नोट :** इस पुस्तिका में अपना अनुक्रमांक लिखने और रफ कार्य करने के अतिरिक्त और कुछ नहीं लिखिए।

**PART - 1 (भाग-1)**  
**MENTAL ABILITY TEST**  
**बौद्धिक योग्यता परीक्षण**

**Questions : 1 to 90**

**Directions : (Q. 1 to 3)**

The numbers have been arranged under some rule Based on that rule which number will come in place of the question Mark?

**Q. 1 1, 1, 4, 8, 9, 27, 16, ?**

- (1) 32
- (2) 64
- (3) 81
- (4) 256

**Q. 2 1, 1, 2, 6, 24, ?, 720**

- (1) 100
- (2) 104
- (3) 108
- (4) 120

**Q. 3 4, 6, 9,  $13\frac{1}{2}$ , ?**

- (1)  $17\frac{1}{2}$
- (2) 19
- (3)  $20\frac{1}{4}$
- (4)  $22\frac{3}{4}$

**निर्देश (प्र० 1 से 3)**

अंक किसी नियम के आधार पर लिखे गए हैं। उस नियम के आधार पर प्रश्नवाचक चिह्न के स्थान पर कौन सा अंक आएगा ?

**प्र० 1 1, 1, 4, 8, 9, 27, 16, ?**

- (1) 32
- (2) 64
- (3) 81
- (4) 256

**प्र० 2 1, 1, 2, 6, 24, ?, 720**

- (1) 100
- (2) 104
- (3) 108
- (4) 120

**प्र० 3 4, 6, 9,  $13\frac{1}{2}$ , ?**

- (1)  $17\frac{1}{2}$
- (2) 19
- (3)  $20\frac{1}{4}$
- (4)  $22\frac{3}{4}$

Q. 4 How many triangles are in the given figure ?

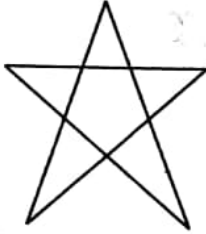

- (1) 6
- (2) 8
- (3) 10
- (4) 11

Q. 5 How many quadrilaterals are there in the given figure ?

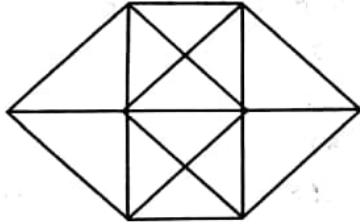

- (1) 28
- (2) 30
- (3) 31
- (4) 32

Directions (Q. 6 to 8)

A series of small letters is given which follow a certain pattern. However some letters are missing from the series. You have to find out the right set of letters from the given alternatives that can be inserted into the blanks of the series.

प्र० 4 दी गई आकृति में त्रिभुजों की संख्या कितनी है?



- (1) 6
- (2) 8
- (3) 10
- (4) 11

प्र० 5 दी गई आकृति में कुल कितने चतुर्भुज हैं?

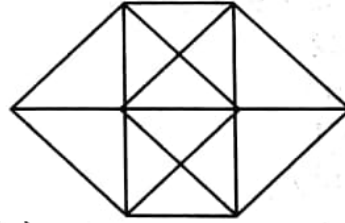

- (1) 28
- (2) 30
- (3) 31
- (4) 32

निर्देश (प्र० 6 से 8)

अंग्रेजी वर्णमाला के छोटे अक्षरों की एक शृंखला दी गई है, जो एक निश्चित क्रम में है। कुछ अक्षर शृंखला से गायब हैं। अक्षरों का एक सही सेट नीचे दिए गए विकल्पों में से छाँटिए, जिनसे रिक्त स्थान की पूर्ति की जा सके।

Q. 6 -aa-ba-bb-ab-aab.

- (1) aaabb
- (2) babab
- (3) bbaab
- (4) bbbaa

Q. 7 -bc-ca-aba-c-ca

- (1) abcbb
- (2) bbbcc
- (3) bacba
- (4) abbcc

Q. 8 -acca-ccca-acccc-aaa

- (1) acca
- (2) caaa
- (3) ccaa
- (4) caac

Directions (Q. 9 to 12)

In each of the following figures, numbers are written according to some patterns and one number is missing. Find the missing number that replaces the question mark

Q. 9

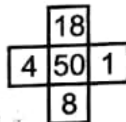
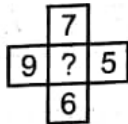
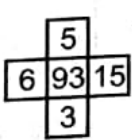

- (1) 5
- (2) 19
- (3) 27
- (4) 89

प्र० 6 -aa-ba-bb-ab-aab.

- (1) aaabb
- (2) babab
- (3) bbaab
- (4) bbbaa

प्र० 7 -bc-ca-aba-c-ca

- (1) abcbb
- (2) bbbcc
- (3) bacba
- (4) abbcc

प्र० 8 -acca-ccca-acccc-aaa

- (1) acca
- (2) caaa
- (3) ccaa
- (4) caac

निर्देश (प्र० 9 से 12)

नीचे दी गई प्रत्येक आकृति में एक निश्चित क्रम अनुसार कुछ संख्याएँ लिखी गई हैं। इनमें से एक संख्या लुप्त है। लुप्त संख्या ज्ञात करो जो प्रश्न चिह्न के स्थान पर उपयुक्त हो।

प्र० 9

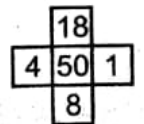
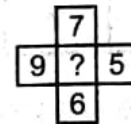
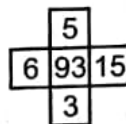

- (1) 5
- (2) 19
- (3) 27
- (4) 89

Q. 10

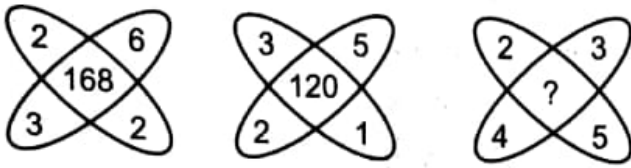

- (1) 84
- (2) 195
- (3) 240
- (4) 150

Q. 11



- (1) 0
- (2) 8
- (3) 125
- (4) 216

Q. 12

42	44	38
23	55	28
37	?	39

- (1) 22
- (2) 33
- (3) 66
- (4) 77

प्र० 10

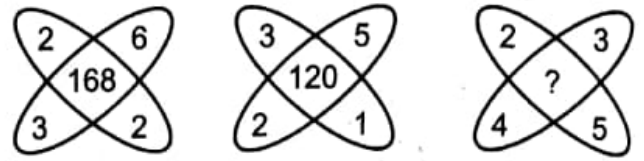

- (1) 84
- (2) 195
- (3) 240
- (4) 150

प्र० 11



- (1) 0
- (2) 8
- (3) 125
- (4) 216

प्र० 12

42	44	38
23	55	28
37	?	39

- (1) 22
- (2) 33
- (3) 66
- (4) 77

**Directions (Q.13 to 15)**

In each of the following questions, from the figures marked (1),(2),(3) and (4), select the one which satisfies the same conditions of placement of the dot(s) as in fig. (x)

**Q. 13**



**Q. 14**

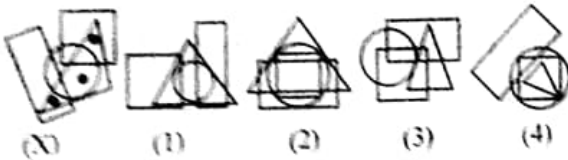

**Q. 15**

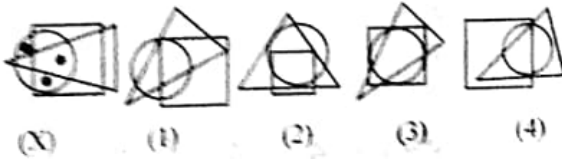

**Directions (Q.16 to 20)**

Six books A,B,C,D,E,F are placed side by side. C,B and E have blue covers and the other books have red covers. Only D and F are new Books And the rest are old. A,C and D are English books and others are Hindi books.

**Q. 16 Which English book is new with red cover?**

- (1) A
- (2) B
- (3) C
- (4) D

**निर्देश (प्र० 13 से 15)**

नीचे दिए गए प्रत्येक प्रश्न में चार विकल्पों (1), (2), (3) व (4) में से एक ऐसी आकृति छाँटिए जो आकृति (X) में दर्शाए गए बिन्दु (ओं) के स्थान की स्थिति से मेल खाती हो।

**प्र० 13**

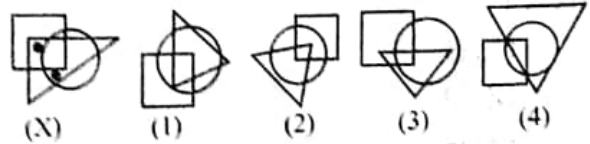

**प्र० 14**

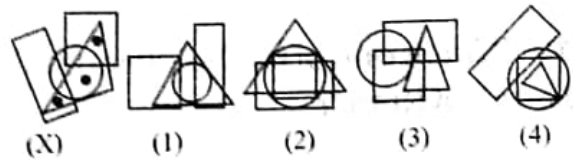

**प्र० 15**

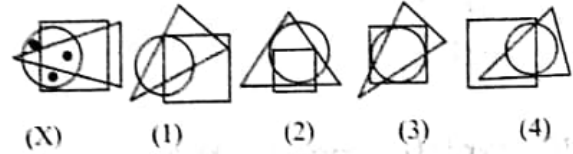

**निर्देश (प्र० 16 से 20)**

6 पुस्तकें A,B,C,D,E तथा F एक साथ रखी हुई है C,B तथा E के नीले कवर हैं जबकि अन्य पुस्तकों के लाल कवर हैं, केवल D तथा F नई पुस्तकें हैं जबकि शेष पुस्तकें पुरानी हैं A, C तथा D अंग्रेजी की पुस्तकें हैं तथा अन्य हिन्दी की पुस्तकें हैं।

**प्र० 16 कौन सी लाल कवर की अंग्रेजी पुस्तक नई है।**

- (1) A
- (2) B
- (3) C
- (4) D

**Q. 17 Which two Hindi books are old with blue cover?**

- (1) B and C
- (2) B and E
- (3) B and F
- (4) E and F

**Q. 18 Which red covered Hindi books is new?**

- (1) B
- (2) D
- (3) E
- (4) F

**Q. 19 Which one of the following is the old book of Hindi?**

- (1) C
- (2) D
- (3) E
- (4) F

**Q.20 Which one is the old blue covered English book?**

- (1) A
- (2) B
- (3) C
- (4) D

**Directions (Q.21 to 23)**

There is some relation between the letters and numbers. On the basis of same pattern, find the correct choice among the given alternatives for the given blanks.

**प्र० 17 कौन सी दो नीले कवर की हिन्दी पुस्तकें पुरानी है?**

- (1) B तथा C
- (2) B तथा E
- (3) B तथा F
- (4) E तथा F

**प्र० 18 लाल कवर की कौन सी हिन्दी की नई पुस्तक है?**

- (1) B
- (2) D
- (3) E
- (4) F

**प्र० 19 निम्नलिखित में से कौन सी हिन्दी की पुरानी पुस्तक है?**

- (1) C
- (2) D
- (3) E
- (4) F

**प्र० 20 निम्नलिखित में से कौन सी नीले कवर की पुरानी पुस्तक अंग्रेजी की है?**

- (1) A
- (2) B
- (3) C
- (4) D

**निर्देश (प्र० 21 से 23)**

दिये गए अक्षरों और संख्याओं के बीच एक नियम के अनुसार कोई सम्बन्ध है। दिए गए विकल्पों में से वह विकल्प ज्ञात कीजिये जो उसी नियम के अनुसार रिक्त स्थानों को उचित रूप से भरता है।



Q. 21

A2	C4	E6
G3	I5	?
M5	O9	Q14

- (1) J15
- (2) K8
- (3) K15
- (4) L10

Q. 22

3C	27D	9E
7I	21K	3M
4D	?	7J

- (1) 11E
- (2) 28G
- (3) 35I
- (4) 48F

Q. 23

Z4	X3	V9
A6	C2	?
T5	R4	P15

- (1) E10
- (2) E12
- (3) S10
- (4) S12

प्र० 21

A2	C4	E6
G3	I5	?
M5	O9	Q14

- (1) J15
- (2) K8
- (3) K15
- (4) L10

प्र० 22

3C	27D	9E
7I	21K	3M
4D	?	7J

- (1) 11E
- (2) 28G
- (3) 35I
- (4) 48F

प्र० 23

Z4	X3	V9
A6	C2	?
T5	R4	P15

- (1) E10
- (2) E12
- (3) S10
- (4) S12

Directions (Q.24 To 28)

Study the figures carefully and answer the given questions.

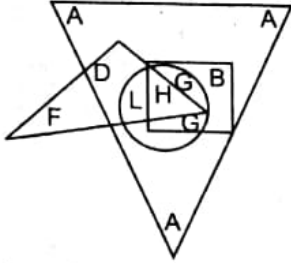

Here, big triangle represents artists, small triangle represents scientists, rectangle represents dancers and circle represents doctors.

Q 24 Which letter represents the artists, who are doctors and dancers only?

- (1) A
- (2) D
- (3) G
- (4) H

Q 25 Which letters represent the artists, who are neither scientist nor doctors?

- (1) A and B
- (2) A and L
- (3) B and G
- (4) L and H

Q 26 Which letters represents the artists who are dancers as well as doctors?

- (1) A and D
- (2) G and A
- (3) B and G
- (4) G and H

निर्देश (प्र० 26 से 28)

चित्र को अच्छी तरह से अध्ययन करें और दिए हुए प्रश्नों के उत्तर दें।

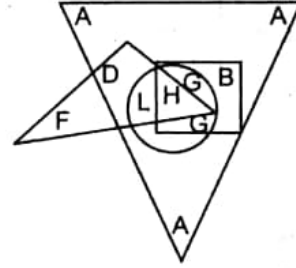

यहाँ बड़ा त्रिभुज कलाकारों को दर्शाता है, छोटा त्रिभुज वैज्ञानिकों को, आयत नृतकों को और वृत्त डॉक्टरों को दर्शाता है।

प्र० 24 कौन सा अक्षर कलाकारों को दर्शाता है जो केवल डॉक्टर और नृतक है?

- (1) A
- (2) D
- (3) G
- (4) H

प्र० 25 कौन सा अक्षर कलाकारों को दर्शाता है जो न तो वैज्ञानिक है और न ही डाक्टर है?

- (1) A तथा B
- (2) A तथा L
- (3) B तथा G
- (4) L तथा H

प्र० 26 कौन सा अक्षर कलाकारों को दर्शाता है जो डॉक्टर भी है और नृतक भी है?

- (1) A तथा D
- (2) G तथा A
- (3) B तथा G
- (4) G तथा H

**Q 27** Which letter represents the artists who are neither doctors nor scientists nor dancers?

- (1) A
- (2) D
- (3) F
- (4) G

**Q 28** Which letter represent the scientist who are not artist?

- (1) B
- (2) D
- (3) F
- (4) L

**Directions(Q 29 to 33)**

A solid cube of each side 8 cm has been painted red, blue and black on pairs of opposite faces.. It is then cut into cubical blocks of each side 2cm. Give the correct answer by choosing the correct alternative of the followed questions.

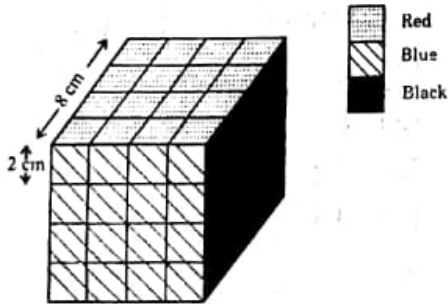

**Q 29** How many cubes have no face painted?

- (1) 0
- (2) 4
- (3) 8
- (4) 12

**प्र० 27** कौन सा अक्षर कलाकारों को दर्शाता है जो ना तो डॉक्टर है और न ही वैज्ञानिक है और न ही नृतक है?

- (1) A
- (2) D
- (3) F
- (4) G

**प्र० 28** कौन सा अक्षर वैज्ञानिकों को दर्शाता है जो कलाकार नहीं है?

- (1) B
- (2) D
- (3) F
- (4) L

**निर्देश (प्र० 29 से 33)**

एक ठोस घन, जिसकी प्रत्येक भुजा 8 से० मी० है, की सम्मुख सतहों को लाल, नीले तथा काले रंग से रंगा गया है। तत्पश्चात् इस घन के छोटे घन टुकड़े इस प्रकार किए गए है कि प्रत्येक छोटे घन की भुजा 2 से० मी० है। पूछे गए विकल्पों में सही विकल्प चुन कर दीजिए।

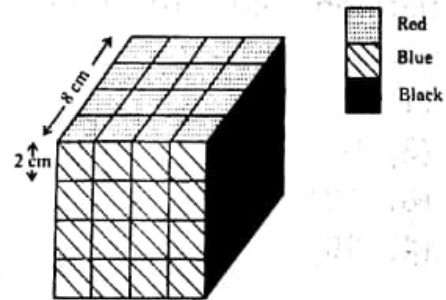

**प्र० 29** कितने घन ऐसे है जिनकी किसी भी सतह पर रंग नहीं है?

- (1) 0
- (2) 4
- (3) 8
- (4) 12

**Q30** How many cubes have three faces painted?

- (1) 0
- (2) 4
- (3) 6
- (4) 8

**Q31** How many cubes have two faces printed?

- (1) 4
- (2) 8
- (3) 12
- (4) 16

**Q32** How many cubes have two faces painted red and black and all other faces unpainted?

- (1) 4
- (2) 8
- (3) 16
- (4) 32

**Q33** How many cubes have only one face painted red and other faces unpainted?

- (1) 4
- (2) 8
- (3) 12
- (4) 16

**Directions (Q.34 to 36)**

Which one of the answer figure would occupy the next position in the problem figure, if they continue in same order.

**प्र० 30** कितने घन ऐसे हैं जिनकी तीन सतहों पर रंग है?

- (1) 0
- (2) 4
- (3) 6
- (4) 8

**प्र० 31** कितने घन ऐसे हैं जिनकी दो सतहों पर रंग है?

- (1) 4
- (2) 8
- (3) 12
- (4) 16

**प्र० 32** कितने घन ऐसे हैं जिनकी एक सतह पर लाल व दूसरी सतह पर काला रंग है तथा शेष सतहों पर कोई रंग नहीं है?

- (1) 4
- (2) 8
- (3) 16
- (4) 32

**प्र० 33** कितने घन ऐसे हैं जिनकी एक सतह पर लाल रंग है तथा शेष सतहों पर कोई रंग नहीं है?

- (1) 4
- (2) 8
- (3) 12
- (4) 16

**निर्देश (प्र० 34 से 36)**

यदि समस्या आकृतियां समान क्रम से बदले तो अगले क्रम पर उत्तर आकृतियों में से कौन सी आकृति स्थान पाएगी।

**Q 34**

**Problem Figures**

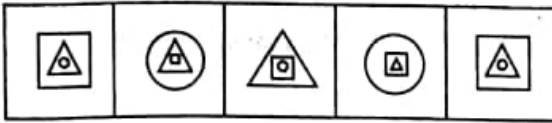

**Answer Figures**

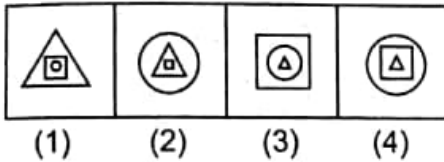

**Q 35**

**Problem Figures**

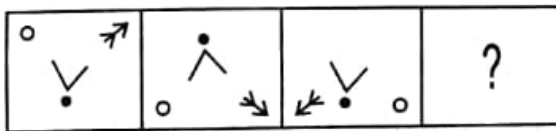

**Answer Figures**

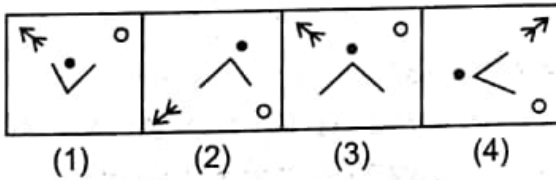

**Q 36**

**Problem Figures**

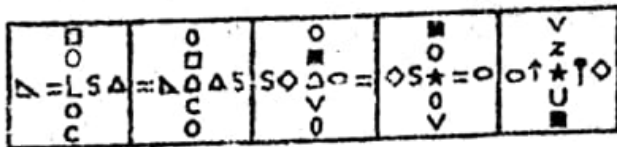

**Answer Figures**

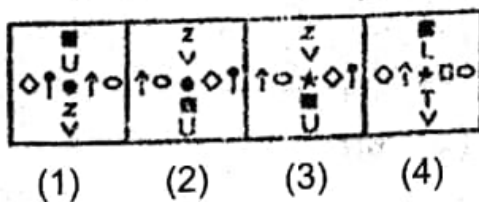

**प्र० 34**

**समस्या आकृतियां**

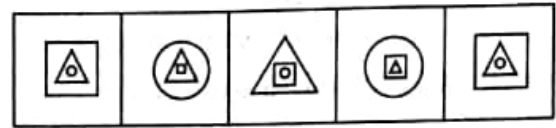

**उत्तर आकृतियां**

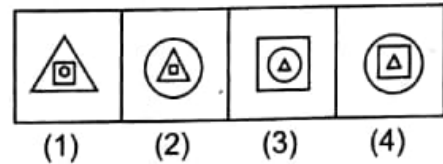

**प्र० 35**

**समस्या आकृतियां**

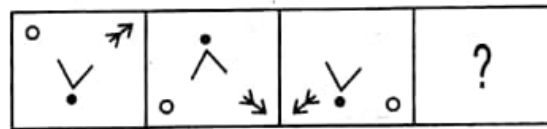

**उत्तर आकृतियां**

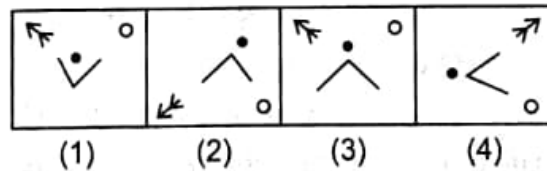

**प्र० 36**

**समस्या आकृतियां**

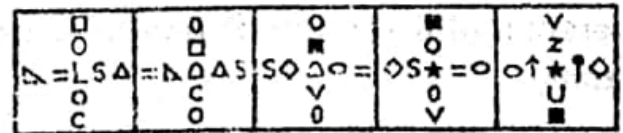

**उत्तर आकृतियां**

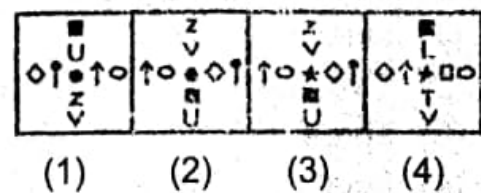

**Directions (Q. 37 To 39)**

In each of the following questions four figures have been given of which three are alike in some way and one is different. Choose the odd one.

**Q. 37**

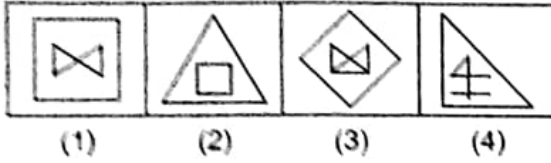

**Q. 38**

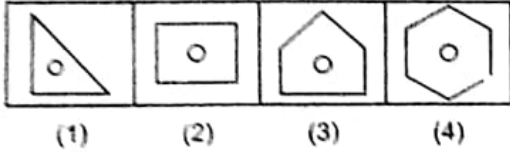

**Q. 39**

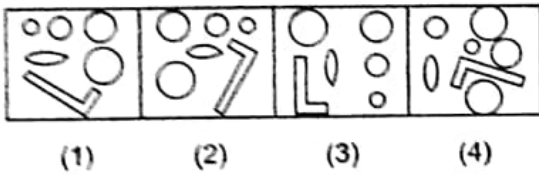

**Directions (Q.40 To 43)**

In a group of six members A,B,C,D,E and F, there are two married couples. A is brother of D's husband. C is very fat and she teaches in girl's school. F is an advocate and he is a bachelor. B's wife is not present in the group. Four persons of the group belong to same family.

**Q. 40** How many unmarried male members are there in the group?

- (1) One
- (2) Two
- (3) Three
- (4) Four

**निर्देश (प्र० 37 से 39)**

निम्नलिखित प्रत्येक प्रश्न में चार आकृतियां दी गई हैं जिनमें से तीन आकृतियां किसी प्रकार से समान हैं और एक आकृति भिन्न है। भिन्न आकृति को छांटिए

**प्र० 37**

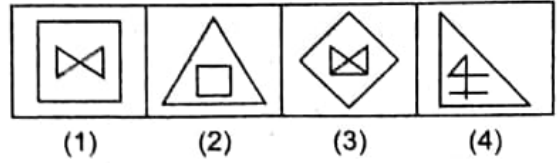

**प्र० 38**

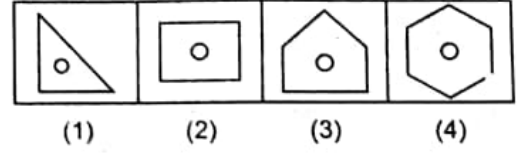

**प्र० 39**

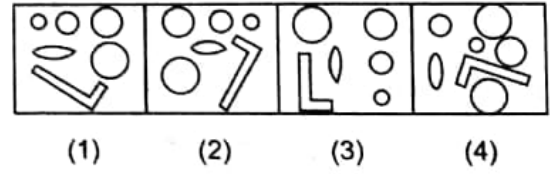

**निर्देश (प्र० 40 से 43)**

एक समूह में छह सदस्य A, B, C, D, E तथा F हैं। उनमें दो विवाहित जोड़े हैं। A, D के पति का भाई है। C काफी मोटी है तथा लड़कियों के स्कूल में पढ़ाती है। F एक वकील है तथा वह कुर्बोरा है। B की पत्नी समूह में उपस्थित नहीं है। समूह के चार सदस्य एक ही परिवार से सम्बन्ध रखते हैं

**प्र० 40** समूह में कितने अविवाहित पुरुष हैं।

- (1) एक
- (2) दो
- (3) तीन
- (4) चार

**Q. 41 Who is married to C ?**

- (1) A
- (2) B
- (3) D
- (4) E

**Q. 42 Four members from the same family are:-**

- (1) A,B,C and D
- (2) A,C,D and E
- (3) A,D,E and F
- (4) A,B,D and E

**Q. 43 Brother of A is :-**

- (1) B
- (2) D
- (3) E
- (4) F

**Directions (Q44 to 45)**

Figure (X) is embedded in one of the given four figures. Trace out the correct alternatives.

**Q. 44**

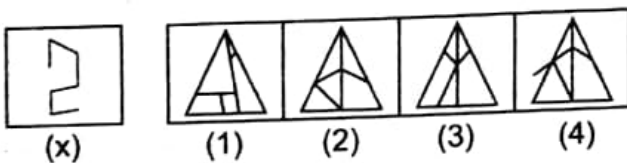

**Q. 45**

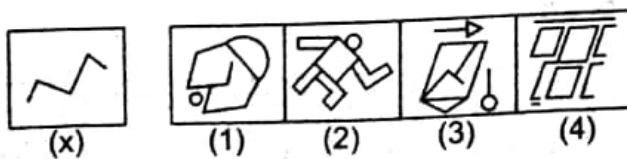

**प्र० 41 कौन C से विवाहित है ?**

- (1) A
- (2) B
- (3) D
- (4) E

**प्र० 42 एक ही परिवार से संबंधित चार सदस्य हैं ?**

- (1) A,B,C and D
- (2) A,C,D and E
- (3) A,D,E and F
- (4) A,B,D and E

**प्र० 43 A का माई है :-**

- (1) B
- (2) D
- (3) E
- (4) F

**निर्देश (प्र० 44 से 45)**

चित्र (X) दिए गए अन्य चार चित्रों में से किसी एक में अन्तः स्थापित किया गया है। उचित विकल्प छाँटिए।

**प्र० 44**

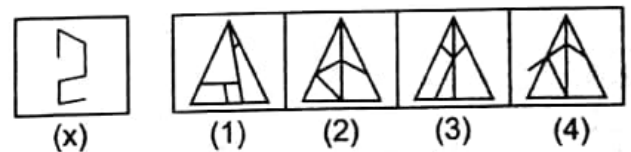

**प्र० 45**

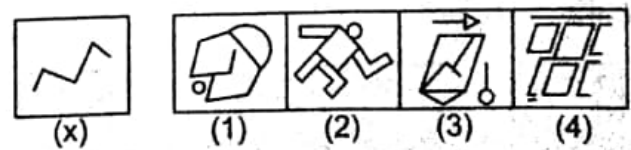

**Directions (Q46 to 47)**

In each of the following question a design/pattern is given one segment is missing from the design, select the alternative which will complete the design when placed on the missing area.

**Q. 46**

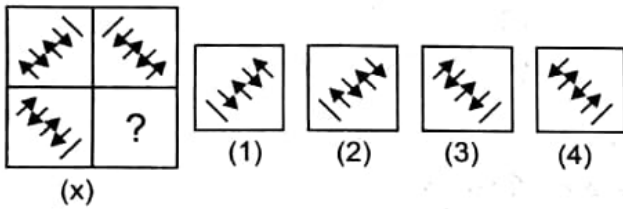

**Q. 47**

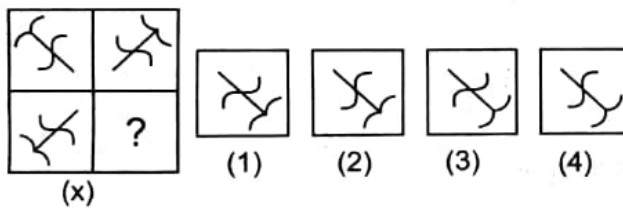

**Directions (Q48 to 49)**

In each of these question choose the correct mirror image of the figure (x) from amongst four alternatives given along with it.

**Q. 48**

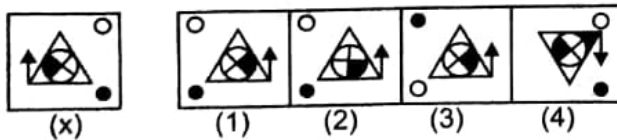

**Q. 49**

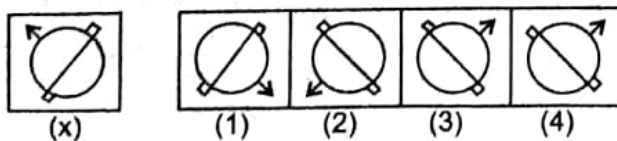

**निर्देश (प्र० 46 से 47)**

निम्नलिखित प्रश्नों में प्रत्येक में एक अभिकल्पना/नमूना दिया गया है। इसका एक अंश लुप्त है। उस विकल्प की चुनिए जो लुप्त स्थान पर रखने पर अभिकल्पना/नमूने को पूरा कर देगा।

**प्र० 46**

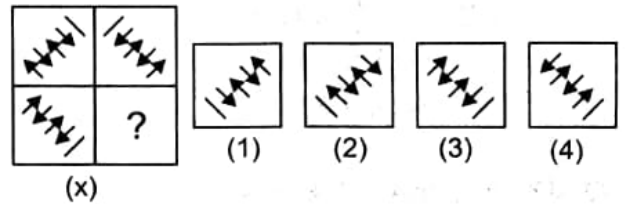

**प्र० 47**

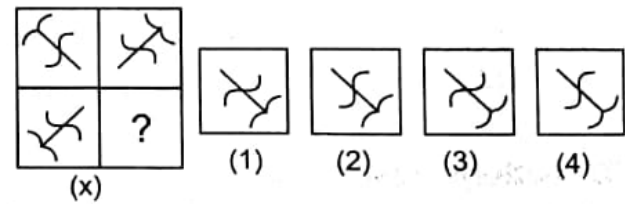

**निर्देश (प्र० 48 से 49)**

दिए गए प्रश्नों में आकृति (X) दर्पण में देखने पर कैसी दिखाई देगी, चार दिए गए विकल्पों में से सही उत्तर छांटिए।

**प्र० 48**

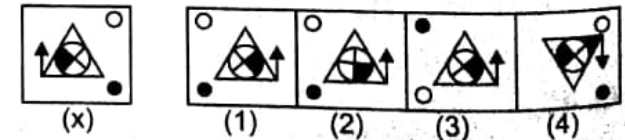

**प्र० 49**

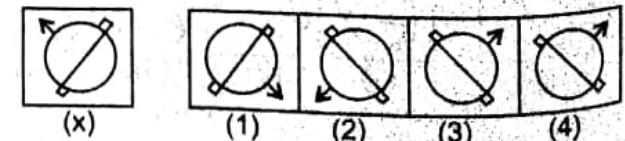



**Direction (Q 50 to 51)**

In each of these question choose the correct water image of the figure (x) from amongst four alternation given along with it.

**Q. 50**

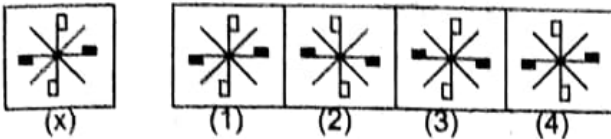

**Q. 51**

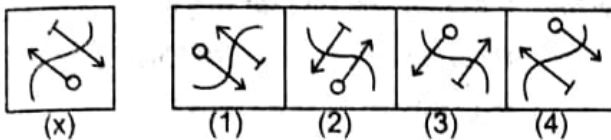

**Directions: ( Q. 52 to 54)**

There are three families respectively -NEGI, JHA and JOSHI. A,B,C,D.....etc are name of family members. (M) and (F) represent their sex. Understand the question with the help of the following diagram.

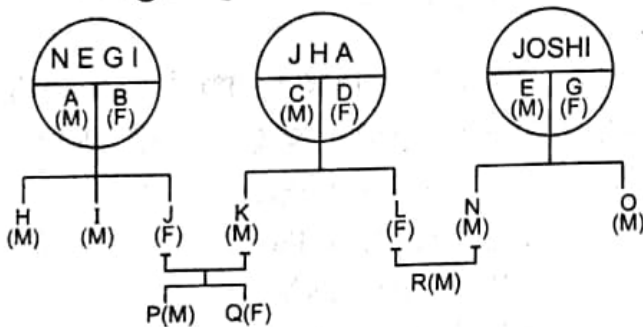

**Q-52. How is O related to R ?**

- (1) Brother
- (2) Uncle
- (3) Nephew
- (4) Meternal Uncle

**निर्देश (प्र० 50 से 51)**

दिए गए प्रश्नों में आकृति (X) पानी में देखने पर कैसी दिखाई देगी, दिए गए चार विकल्पों में से सही उत्तर छांटिए।

**प्र० 50**

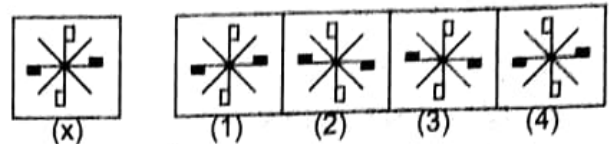

**प्र० 51**

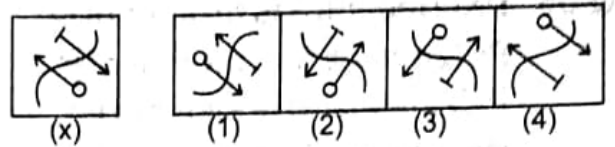

**निर्देश (प्र० 52 से 54)**

नेगी, झा और जोशी तीन परिवार है। इनके परिवार के सदस्यों के नाम A, B, C, D, E, .....आदि है। उनके नाम के साथ (M) और (F) है, जो उनके लिंग को प्रदर्शित करते है। निम्न आकृति की सहायता से प्रश्न को समझिए।

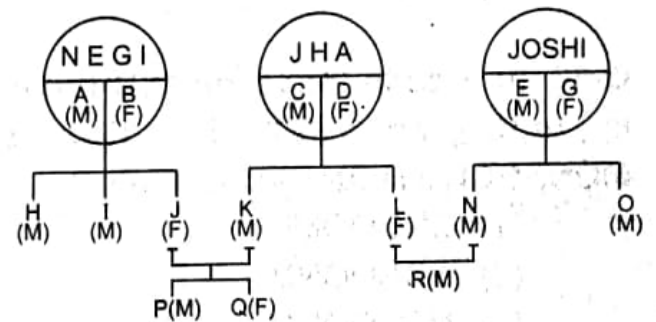

**प्र० 52 O का R से क्या सम्बन्ध है ?**

- (1) भाई
- (2) चाचा
- (3) भतिजा
- (4) मामा

**Q-53. How is K related to N ?**

- (1) Brother
- (2) Cousin
- (3) Brother in law
- (4) Nephew

**Q-54. How is Q related to I ?**

- (1) Sister
- (2) Aunt
- (3) Sister in law
- (4) Niece

**Q-55. PXQ means P is brother of Q ;  
P+Q means Q is mother of P ;  
P-Q means Q is sister of P ;  
P÷Q means Q is father of P ;**

**Which of following means B is nephew of A ?**

- (1)  $B \times Z \div A$
- (2)  $B - X + A \div Z$
- (3)  $BXZ \div MXA$
- (4)  $BXZ \div A$

**Q-56. In a code language "SURVIVE" is written as VRIUVSE. How is MONSOON a written in that code ?**

- (1) SNOOOMN
- (2) SONOONM
- (3) NSOOOMN
- (4) ONSOONM

**प्र० 53 K का N से क्या सम्बन्ध है ?**

- (1) भाई
- (2) चचेरा भाई
- (3) साला
- (4) भानजा

**प्र० 54 Q का I से क्या सम्बन्ध है ?**

- (1) बहिन
- (2) चाची
- (3) साली
- (4) भानजी

**प्र० 55 PXQ का अर्थ P,Q का भाई है।  
P+Q का अर्थ Q,P की माता है।  
P-Q का अर्थ Q,P की बहन है।  
P÷Q का अर्थ Q, P का पिता है।**

**तो निम्नलिखित में कौन से सम्बन्ध का तात्पर्य B,A का भतीजा/भानजा है ?**

- (1)  $B \times Z \div A$
- (2)  $B - X + A \div Z$
- (3)  $BXZ \div MXA$
- (4)  $BXZ \div A$

**प्र० 56 यदि किसी सांकेतिक भाषा में SURVIVE को VRIUVSE लिखा जाए तो उसी भाषा में Monsoon को लिखा जाएगा :-**

- (1) SNOOOMN
- (2) SONOONM
- (3) NSOOOMN
- (4) ONSOONM

**Q-57.** If a boy is asked to put in a basket one mango when ordered one, one orange when ordered Two, one apple when ordered Three and is asked to take out from the basket one mango and one orange both when ordered Four. How many total fruits will be in the basket if sequence of order is as under

1 2 3 3 2 1 4 2 3 1 4 2 2 3 3 1 4 1 1 3 2 3 4

- (1) 10
- (2) 11
- (3) 12
- (4) 13

**Q-58.** Which group of letters will come in place of question mark in the following series ?

**BDEHIJ? VWXYZ**

- (1) MNOP
- (2) OPQR
- (3) RSTU
- (4) NOPQ

**Q-59.** How many pairs of letters are there in the word **PENCIL** which have as many letters between them in the word as in the alphabet.

- 1. NIL
- 2. ONE
- 3. TWO
- 4. THREE

**प्र० 57** एक लड़के को टोकरी में 'एक' कहने पर एक आम 'दो' कहने पर एक संतरा तथा 'तीन' कहने पर एक सेब डालने को कहा गया। परन्तु 'चार' कहने पर उसे टोकरी में से एक आम तथा एक संतरा निकालने को कहा गया, यदि उसे दिए गए आदेश निम्न अनुसार हो तो अन्त में टोकरी में कुल कितने फल होंगे ?

1 2 3 3 2 1 4 2 3 1 4 2 2 3 3 1 4 1 1 3 2 3 4

- (1) 10
- (2) 11
- (3) 12
- (4) 13

**प्र० 58** निम्नलिखित श्रृंखला में प्रश्नवाचक चिन्ह के स्थान पर अक्षरों का कौन समूह आएगा ?

**BDEHIJ? VWXYZ**

- (1) MNOP
- (2) OPQR
- (3) RSTU
- (4) NOPQ

**प्र० 59** **PEACIL** शब्द में अक्षरों के कितने ऐसे जोड़े हैं जिनके बीच में उतने अक्षर हो जितने उनमें वर्णमाला के अनुसार होते हैं।

- (1) शून्य
- (2) एक
- (3) दो
- (4) तीन

Directions (Q-60 to 62)

If the digits 0,1,2,3,4,5,6,7,8,9, are substituted by a,b,c,d,e,f,g,h,i,j respectively so that 102 is written as bac then.

Q. 60.  $\frac{ef \times df}{cf \times h}$  is equal to:-

(1)  $\frac{eg \times be}{bfg}$

(2)  $\frac{dg \times bd}{fc}$

(3)  $\frac{ce \times bd}{bi}$

(4)  $\frac{eg \times bf}{ce}$

Q. 61

$(baf \div bf) \times d$  is equal to :-

(1) d

(2) be

(3) cd

(4) df

Q. 62

The Value of  $bee + fg - \left(\frac{ca \times h}{be}\right)$  is equal to :-

(1) bhc

(2) bib

(3) bia

(4) bic

निर्देश (प्र० 60 से 62)

यदि 0,1,2,3,4,5,6,7,8,9 अकों को क्रमशः a,b,c,d,e,f,g,h,i,j द्वारा प्रदर्शित करने पर 102 को bac लिखा जाता हो तो:-

प्र० 60  $\frac{ef \times df}{cf \times h}$  का मान समान है।

(1)  $\frac{eg \times be}{bfg}$

(2)  $\frac{dg \times bd}{fc}$

(3)  $\frac{ce \times bd}{bi}$

(4)  $\frac{eg \times bf}{ce}$

प्र० 61

$(baf \div bf) \times d$  का मान समान है।

(1) d

(2) be

(3) cd

(4) df

प्र० 62

$bee + fg - \left(\frac{ca \times h}{be}\right)$  का मान समान है।

(1) bhc

(2) bib

(3) bia

(4) bic

Directions (Q-63 to 65)

Select the diagram that best represents the relation of terms given in these questions.

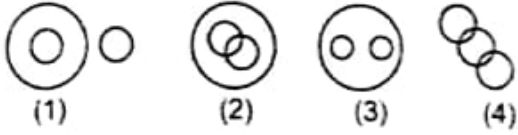

Q-63. Male, fathers, brothers

Q-64 Insect, Honey-bee, Scorpion

Q-65. Sky, Moon, Sun

Q-66. Sachin drives 10 km towards east and turns to the right hand and drives 3 km then he drives turning to his right 3 km. He then turns to his left and drives 1 km. Finally he turns to his right and travels 7 km.

How far is he from his starting point ?

- (1) 6 km
- (2) 4 km
- (3) 3 km
- (4) 2 km

Q-67. I start from my home and go 2 km straight. Then I turned towards my right and go 1 km. I turned again towards my right and go 1 km again. If I am north-west from my home then in which direction did I go in the beginning ?

- (1) North
- (2) South
- (3) East
- (4) West

निर्देश (प्र० 63 से 65)

ऐसे चित्र का चयन करें जो दिए गए प्रश्नों में शब्दों के सम्बन्ध को श्रेष्ठ रूप में प्रकट करता हो।

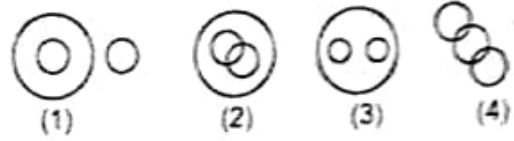

प्र० 63 पुरुष, पिता, भाई

प्र० 64 कीट, मधुमक्खी, बिच्छु

प्र० 65 आकाश, चाँद, सूर्य

प्र० 66 सचिन ने पूर्व दिशा में 10 किमी० गाड़ी चलाई और अपनी दायी ओर घूम जाता है और 3 किमी० चलता है। फिर वह अपनी दायी ओर मुड़कर 3 किमी० गाड़ी चलाता है। वह फिर अपने बाएं मुड़ जाता है और 1 किमी० गाड़ी चलाता है। अन्त में वह अपने दाएं मुड़कर 7 किमी० चलता है। वह अपने आरम्भिक स्थान से कितनी दूर है ?

- (1) 6 किमी०
- (2) 4 किमी०
- (3) 3 किमी०
- (4) 2 किमी०

प्र० 67 मैं अपने घर से चलकर सीधा 2 किमी० गया। तब मैं, अपने दाएं मुड़ा और 1 किमी० गया। मैं पुनः अपने दाएं मुड़ा और 1 किमी० गया। मैं अपने घर से उत्तर-पश्चिम में हूँ, तब मैं सबसे पहले किस दिशा में चला था।

- (1) उत्तर
- (2) दक्षिण
- (3) पूर्व
- (4) पश्चिम

**Directions (Q-68 to 70)**

The first unit contains two figures and the second unit contains one figure and a question mark. Find out which one of the answer figures should be placed at question mark.

**Q. 68**

**Problem Figures**

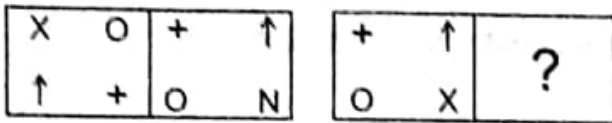

**Answer Figures**

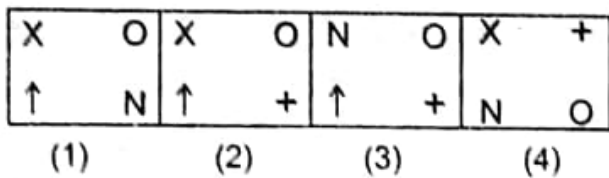

**Q. 69**

**Problem Figures**



**Answer Figures**

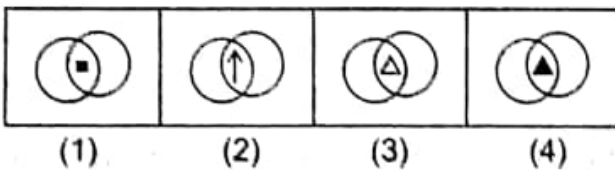

**Q. 70**

**Problem Figures**

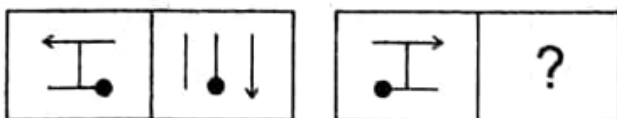

**Answer Figures**

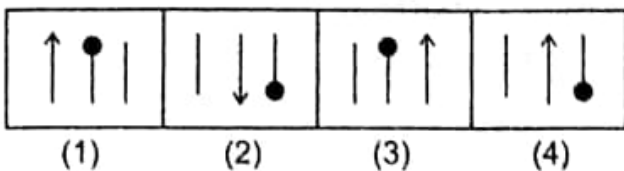

**निर्देश (प्र० 68 से 70)**

पहली इकाई में दो आकृतियां हैं व दूसरी इकाई में एक आकृति तथा प्रश्न चिन्ह। ज्ञात कीजिए कि उत्तर आकृतियों में से प्रश्न चिन्ह के स्थान पर कौन सी आकृति आएगी।

**प्र० 68**

**प्रश्न आकृतियां**

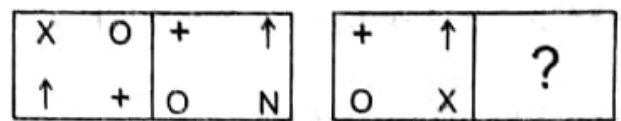

**उत्तर आकृतियां**

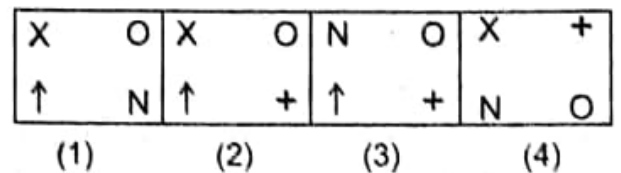

**प्र० 69**

**प्रश्न आकृतियां**

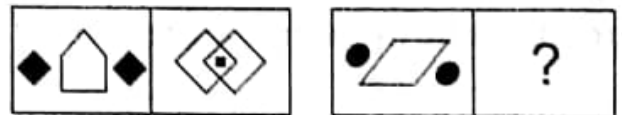

**उत्तर आकृतियां**

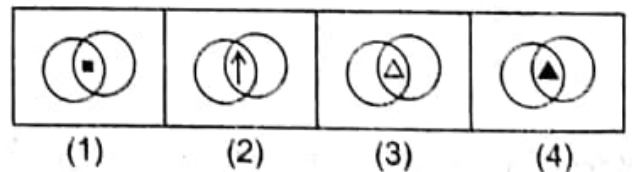

**प्र० 70**

**प्रश्न आकृतियां**

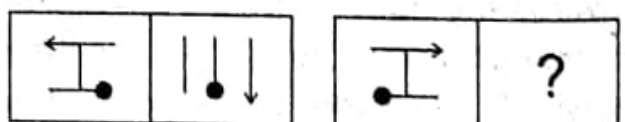

**उत्तर आकृतियां**

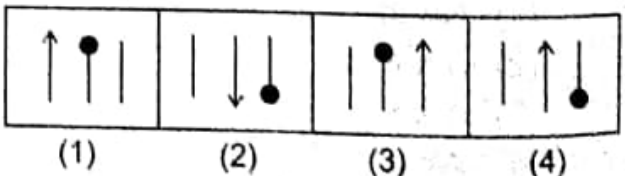

**Directions (Q. 71-73)** In each of the following questions one term in the number series is wrong. Find out the wrong term.

**Q. 71** 5,27,61,122,213,340,509

- (1) 27
- (2) 61
- (3) 122
- (4) 509

**Q. 72** 0,2,3,5,8,10,15,18,24,26,35

- (1) 18
- (2) 24
- (3) 26
- (4) 10

**Q. 73** 10,26,74,218,654,1946,5834

- (1) 26
- (2) 74
- (3) 218
- (4) 654

**Directions (Q-74-76).** In each question below are given two statements followed by two conclusions. Numbered I&II. Decide which of the given conclusion logically follows from the two given statements disregarding commonly known facts. Give answer

- (1) If only conclusion I follows
- (2) If only conclusion II follows
- (3) If either I or II follows
- (4) If neither I nor II follows

**निर्देश (प्र० 71 से 73)**

निम्नलिखित प्रत्येक प्रश्न में, संख्या श्रेणी में एक पद गलत है। गलत पद को ज्ञात करें।

**प्र० 71** 5,27,61,122,213,340,509

- (1) 27
- (2) 61
- (3) 122
- (4) 509

**प्र० 72** 0,2,3,5,8,10,15,18,24,26,35

- (1) 18
- (2) 24
- (3) 26
- (4) 10

**प्र० 73** 10,26,74,218,654,1946,5834

- (1) 26
- (2) 74
- (3) 218
- (4) 654

**निर्देश (प्र० 74 से 76)**

निम्नलिखित प्रश्नों में प्रत्येक में दो वक्तव्यों के प्रश्नचक्र दो निष्कर्ष I व II दिए गए हैं। सामान्य ज्ञात तथ्यों का ध्यान न रखकर दिए गए दो वक्तव्यों पर आधारित तार्किक निष्कर्षों को निर्धारित करें, तथा निम्न अनुसार उत्तर दीजिए।

- (1) यदि निष्कर्ष केवल I हो।
- (2) यदि निष्कर्ष केवल II हो।
- (3) यदि निष्कर्ष I अथवा II में कोई एक हो।
- (4) यदि निष्कर्ष न I व न ही II हो।

**Q-74. Statements :**

**All books are pencils**

**Some pencils are pens**

**Conclusions.**

- (I) Some pens are books
- (II) No pen is a book

**Q-75. Statements:**

**All planets are moons.**

**All moons are stars**

**Conclusions.**

- (I) All moons are planets
- (II) All planets are stars

**Q-76. Statements:**

**All forest are rivers.**

**No river is tree.**

**Conclusions.**

- (I) No forest is a tree
- (II) All rivers are forest

**Direction ( Q-77 to 78) A die is thrown 4 times and its four different position are given the figure.**

**Q. 77**

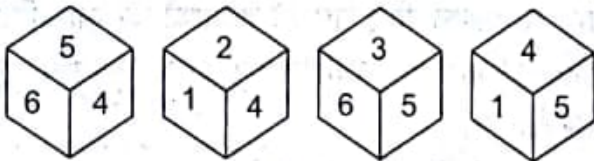

**What number is opposite to 3?**

- (1) 1
- (2) 2
- (3) 4
- (4) 6

**प्र० 74 वक्तव्य :**

**सभी पुस्तकें पेन्सिल है**

**कुछ पेन्सिल, पैन है**

**निष्कर्ष**

- (I) कुछ पैन पुस्तकें है।
- (II) कोई भी पैन पुस्तक नहीं है।

**प्र० 75 वक्तव्य:**

**सभी ग्रह, चाँद है,**

**सभी चाँद, तारे हैं।**

**निष्कर्ष:**

- (I) सभी चाँद ग्रह हैं।
- (II) सभी ग्रह तारे हैं।

**प्र० 76 वक्तव्य:**

**सभी जंगल नदियां है,**

**कोई भी नदी पेड़ नदी है।**

**निष्कर्ष:**

- (I) कोई भी जंगल पेड़ नहीं है।
- (II) सभी नदियां जंगल है।

**निर्देश (प्र० 77 से 78)**

**एक पासे को चार बार फेंका गया और इसकी चार भिन्न-भिन्न स्थितियां नीचे चित्रों में दी गई हैं।**

**प्र० 77**

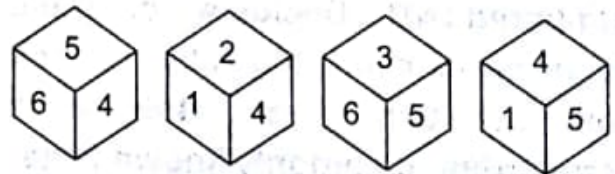

**3 के विपरीत कौन सी संख्या होगी?**

- (1) 1
- (2) 2
- (3) 4
- (4) 6



Q. 78

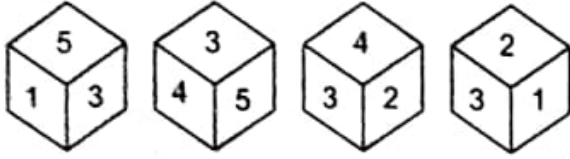

Opposite to which number is 6?

- (1) 2
- (2) 3
- (3) 4
- (4) 5

Directions (Q. 79 to 80)

Select that lettered pair that expresses the relationship that is most similar to that of the capitalised pair :-

Q. 79 DIRECTOR: FILM ::

- (1) Novel : Writer
- (2) Chair : Carpenter
- (3) Poem : Poet
- (4) Editor : Magazine

Q. 80 DISTANCE : KILOMETER ::

- (1) Weight : Kilogram
- (2) Mile : Length
- (3) Pound : Weight
- (4) Gallon : Liquid

प्र० 78

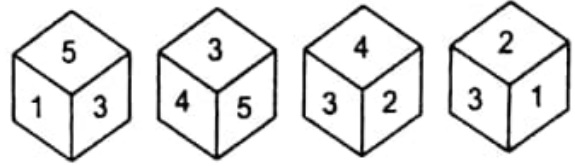

कौन सी संख्या के विपरीत 6 है?

- (1) 2
- (2) 3
- (3) 4
- (4) 5

निर्देश (प्र० 79 से 80)

अक्षरों के उस जोड़े का चयन करें जो दिए गये अक्षरों के जोड़े से अत्यधिक समानता के साथ मेल करता हो-

प्र० 79 निर्देशक: फिल्म ::

- (1) उपन्यास: लेखक
- (2) कुर्सी: बढ़ई
- (3) कविता: कवि
- (4) सम्पादक: पत्रिका

प्र० 80 दूरी: किलोमीटर ::

- (1) भार: किलोग्राम
- (2) मील: लम्बाई
- (3) पौंड: भार
- (4) गैलन: द्रव्य

**Q. 81** Six student A,B,C,D,E and F are sitting in a class-room in two equal rows. B is sitting in second row but he is not next to D. D and F are sitting diagonally in different rows. C is sitting next to F in first row, while E is sitting in second row. The students sitting in first row are :-

- (1) A, B, F
- (2) A, C, F
- (3) A, C, E
- (4) C, D, F

**Directions (Q. 82 to 83)**

In a certain code language, "CANCER, AIDS, TUBERCULOSIS AND CIRRHOSIS ARE VERY DANGEROUS DISEASE. RESULTANT NOT CURABLE" is written as :-  
"10203456789=+-✓"

**Q.82** TUBERCULOSIS AND CANCER ARE CURABLE". will be written as :-

- (1) 3416-0
- (2) 3216+0
- (3) 3416=0
- (4) 3416 ✓=

**Q.83** "RESULTANT CIRRHOSIS AND AIDS NOT CURABLE". is written as :-

- (1) 0✓542+-
- (2) +0542-✓
- (3) -+425✓0
- (4) +02450=

**प्र० 81** A,B,C,D,E तथा F छह विद्यार्थी एक कक्षा-कक्ष में दो समान पक्तियों में बैठे हैं। B, दूसरी पक्ति में बैठा है परन्तु वह D के साथ नहीं है D तथा F अलग-अलग पक्तियों में हैं तथा उनका स्थान पक्तियों में अलग-अलग कोने पर है C,F के साथ पहली पक्ति में बैठा है जबकि E दूसरी पक्ति में बैठा है। पहली पक्ति में बैठे विद्यार्थी हैं:-

- (1) A, B, F
- (2) A, C, F
- (3) A, C, E
- (4) C, D, F

**निर्देश (प्र० 82 से 83)**

एक निश्चित कोड भाषा में "CANCER, AIDS, TUBERCULOSIS AND CIRRHOSIS ARE VERY DANGEROUS DISEASES. RESULTANT NOT CURABLE" को इस प्रकार लिखा गया है-

"10203456789=+-✓"

**प्र० 82.** TUBERCULOSIS AND CANCER ARE CURABLE. को इस प्रकार लिखा जाएगा -

- (1) 3416-0
- (2) 3216+0
- (3) 3416=0
- (4) 3416 ✓=

**प्र० 83.** "RESULTANT, CIRRHOSIS AND AIDS NOT CURABLE" को इस प्रकार लिखा गया -

- (1) 0✓542+-
- (2) +0542-✓
- (3) -+425✓0
- (4) +02450=

Directions (Q-84 to 88). In the following questions, the symbol @, #, \$, %, \* are used with the following meanings as illustrated below:

A@B means A is not greater than B

A#B means A is greater than or equal to B

A\$B means A is neither greater than nor less than B

A%B means A is less than B

A\*B means A is neither less than nor equal to B

Now in each of the following questions, assuming the given statements to be true, find which of the three conclusions I, II and III given below them is/are definitely true,

Q. 84 Statements : K@L, L%N, E#N

Conclusions

(I) K%E (II) E\*L (III) N\*K

- (1) Only I and II are true
- (2) Only II and III are true
- (3) Only I and III are true
- (4) All are true

Q. 85 Statements: D\$T, T\*P, M@P

Conclusion:

(I) D\*M (II) M%T (III) D#P

- (1) Only I is true
- (2) Only I&II are true
- (3) All are true
- (4) Only I & III are true

निर्देश (प्र० 84 से 88)

निम्नलिखित प्रश्नों में चिन्ह @, #, \$, %, \* का प्रयोग दिया गया है। जिनके अर्थ नीचे दिए गए उदाहरणों में है।

'A@B' का अर्थ है A, B से बड़ा नहीं है।

'A#B' का अर्थ है A, B से बड़ा है या बराबर है।

'A\$B' का अर्थ है A न तो B से बड़ा है और न ही छोटा।

'A%B' का अर्थ है A, B से छोटा है।

'A\*B' का अर्थ है A न तो B के बराबर और न ही छोटा।

अब निम्नलिखित प्रत्येक प्रश्न में, मानते हुए कि कथन सत्य है, ज्ञात करें कि दिए हुए तीनों निष्कर्षों में से कौन सा/कौन से पूर्ण रूप से सही है।

प्र० 84 वक्तव्य : K@L, L%N, E#N.

निष्कर्ष :

(I) K%E (II) E\*L (III) N\*K

- (1) केवल I और II सत्य हैं।
- (2) केवल II और III सत्य हैं।
- (3) केवल I और III सत्य हैं।
- (4) सभी सत्य हैं।

प्र० 85 वक्तव्य : D\$T, T\*P, M@P

निष्कर्ष :

(I) D\*M (II) M%T (III) D#P

- (1) केवल I सत्य हैं।
- (2) केवल I और II सत्य हैं।
- (3) सभी सत्य हैं।
- (4) I और III सत्य हैं।

**Q 86. Statements: T#R, R%L, L\*K  
Conclusion**

(I) T%L (II) K\*R (III) T#K

- (1) Only I is true
- (2) Only I and II are true
- (3) Only II and III are true
- (4) None of these is true

**Q 87. Statements: N%S, S#V, V\*M  
Conclusions :**

(I) M%S (II) N%V (III) N\*M

- (1) Only I is true
- (2) Only II is true
- (3) All are true
- (4) Only I and III are true

**Q 88. Statements: C\$J, J%V, E@V  
Conclusions**

(I) E%J (II) C\*V (III) C\*E

- (1) Non is true
- (2) Only II is true
- (3) Only III is true
- (4) Only II and III are true

**Q 89. The post office is in the East of the school, while my house is in the South of the school. The market is in the North of the Post office. If the distance of the market from the post office is equal to the distance of my house from the school, in which directions is the market with respect to my house?**

1. North
2. East
3. North-East
4. South West

**प्र० 86 वक्तव्य : T#R, R%L, L\*K  
निष्कर्ष :-**

(I) T%L (II) K\*R (III) T#K

- (1) केवल I सत्य हैं।
- (2) केवल I और II सत्य हैं।
- (3) केवल II और III सत्य हैं।
- (4) उनमें से कोई भी सत्य नहीं है।

**प्र० 87 वक्तव्य : N%S, S#V, V\*M  
निष्कर्ष :**

(I) M%S (II) N%V (III) N\*M

- (1) केवल I सत्य हैं।
- (2) केवल II सत्य हैं।
- (3) सभी सत्य हैं।
- (4) केवल I और III सत्य हैं।

**प्र० 88 वक्तव्य : C\$J, J%V, E@V  
निष्कर्ष :**

(I) E%J (II) C\*V (III) C\*E

- (1) कोई भी सत्य नहीं है।
- (2) केवल II सत्य हैं।
- (3) केवल III सत्य है।
- (4) केवल II और III सत्य हैं।

**प्र० 89 विद्यालय के पूर्व में डाकघर है। जबकि मेरा घर विद्यालय के दक्षिण दिशा में है। डाकघर के उत्तर में बाजार है। यदि बाजार की डाकघर से दूरी मेरे घर की विद्यालय से दूरी के बराबर है, मेरे घर से बाजार किस दिशा में है।**

- (1) उत्तर
- (2) पूर्व
- (3) उत्तर-पूर्व
- (4) दक्षिण-पश्चिम

Q. 90 How many squares are in the given figure ?

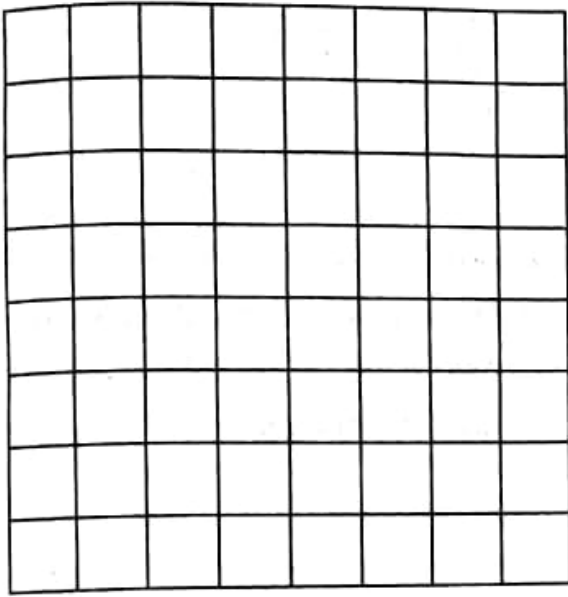

- (1) 101
- (2) 180
- (3) 196
- (4) 204

प्र० 90 दी गई आकृति में वर्गों की संख्या ज्ञात करो।

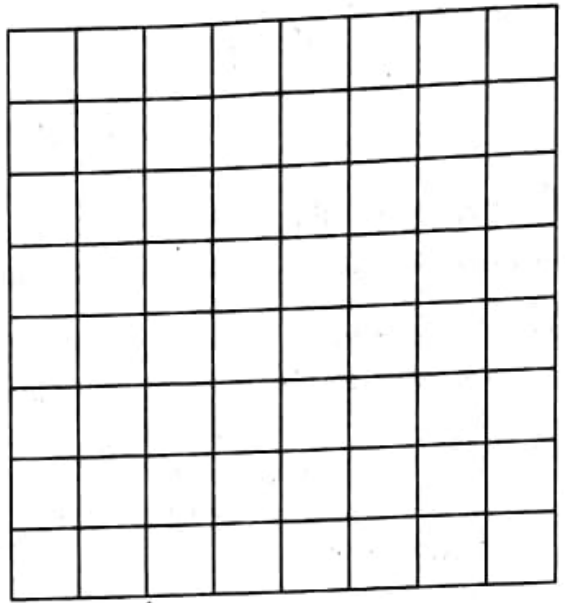

- (1) 101
- (2) 180
- (3) 196
- (4) 204